

IMPLEMENTASI PROYEK PERUBAHAN



STRATEGI PENINGKATAN PELAYANAN PUBLIK PUSJARAH POLRI MELALUI INTEGRASI APLIKASI BERBASIS DIGITAL (SISTEM INFORMASI PELAYANAN PUSJARAH POLRI/SIMPUS POLRI) GUNA MEWUJUDKAN POLRI PRESISI



PROJECT LEADER
HENDRA WIDIYANA, S.S.
NOSIS 2023070712056

PELATIHAN KEPEMIMPINAN NASIONAL TINGKAT II POLRI
ANGKATAN XXVIII T.A. 2023

PERNYATAAN KEASLIAN

Yang bertanda tangan di bawah ini:

Nama : HENDRA WIDIYANA, S.S.
NIP : 197603292011011002
NOSIS : 2023070712056
Instansi : SUBBAGSUMDA SET/PUSJARAH/POLRI
Jabatan : PAUR SUBBAGSUMDA

Dengan ini menyatakan bahwa Implementasi Proyek Perubahan yang berjudul:

STRATEGI PENINGKATAN PELAYANAN PUBLIK PUSJARAH POLRI MELALUI INTEGRASI APLIKASI BERBASIS DIGITAL (SISTEM INFORMASI PELAYANAN PUSJARAH POLRI/SIMPUS POLRI) GUNA MEWUJUDKAN POLRI PRESISI

Adalah karya tulisan saya sendiri, bukan merupakan pengambilalihan tulisan orang lain dan bahwa Rancangan Proyek Perubahan yang saya tulis ini benar-benar merupakan hasil karya saya sendiri.

Apabila dikemudian hari terbukti atau dapat dibuktikan bahwa sebagian atau keseluruhan isi Rancangan Proyek Perubahan ini hasil karya orang lain, maka saya bersedia menerima sanksi atas perbuatan tersebut.

Jakarta, 04 September 2023

Peserta PKN II



HENDRA WIDIYANA, S.S.

LEMBAGA PENDIDIKAN DAN PELATIHAN POLRI
PUSAT PENDIDIKAN ADMINISTRASI

FORMULIR PERSETUJUAN MENTOR
PADA TAHAP MEMBANGUN KOMITMEN BERSAMA

Nama Peserta : HENDRA WIDIYANA, S.S.

Instansi : PUSJARAH POLRI

Area Perubahan Organisasi	Gagasan Inovatif
PELAYANAN PUBLIK SATKER PUSJARAH POLRI	STRATEGI PENINGKATAN PELAYANAN PUBLIK PUSJARAH POLRI MELALUI INTEGRASI APLIKASI BERBASIS DIGITAL (SISTEM INFORMASI PELAYANAN PUSJARAH POLRI/SIMPUS POLRI) GUNA MEWUJUDKAN POLRI PRESISI
Catatan dan Rekomendasi	

Jakarta, September 2023
Mentor,

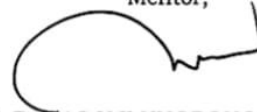

(V. BAGAS UJI NUGROHO, S.I.K.)
KOMBES POL NRP. 68010485

LEMBAR PERSETUJUAN

Nama : HENDRA WIDIYANA, S.S.
NRP : 197603292011011002
Nosis : 2023070712056
Instansi : SUBBAGSUMDA SET/PUSJARAH POLRI/POLRI
Jabatan : PAUR SUBBAGSUMDA
Judul : STRATEGI PENINGKATAN PELAYANAN PUBLIK PUSJARAH POLRI
Proyek MELALUI INTEGRASI APLIKASI BERBASIS DIGITAL (SISTEM
Perubahan INFORMASI PELAYANAN PUSJARAH POLRI/SIMPUS POLRI) GUNA
MEWUJUDKAN POLRI PRESISI

Disetujui untuk disampaikan pada Seminar Implementasi Proyek Perubahan yang diselenggarakan pada Hari Kamis, 30 November 2023

Bandung, November 2023

Mentor



V. BAGAS UJI NUGROHO, S.I.K.
KOMBES POL NRP. 68010485

Coach



BURDAN ALI JUNJUNAN, S.H., M.Si
WIDYAISWARA AHLI UTAMA LAN RI

**KOMITMEN PENGEMBANGAN KOMPETENSI DIRI
PELATIHAN KEPEMIMPINAN NASIONAL TINGKAT II
ANGKATAN XXVIII TAHUN 2023**

Nama Peserta : HENDRA WIDIYANA, S.S.
Nosis : 2023070712056
Instansi : SUBBAGSUMDA SET/PUSJARAH POLRI/POLRI

Nama Mentor : V. BAGAS UJI NUGROHO, S.I.K..
NIP/NRP : 68010485
Jabatan : SESPUSJARAH POLRI
No HP Mentor : -

Nilai Akhir Sikap Perilaku: 8,30 (BAIK)

Pengembangan Kompetensi diri yang harus dilakukan oleh peserta Pada Aktualisasi Kepemimpinan dari proyek perubahan yaitu:

1. Memastikan jajaran Tim atau pegawai di lingkungan tugasnya untuk mampu konsisten menjalankan tugas serta fungsi dalam rangka mendukung proses bisnis organisasi.
2. Merespon dengan positif adanya perbedaan atau kemajemukan dalam unit/tim kerja sehingga tetap fokus pada tujuan kerja yang disepakati.
3. Proaktif mencari peluang perbaikan yang perlu dilakukan untuk meningkatkan kualitas pemberian pelayanan publik.

Demikian Komitmen Pengembangan Kompetensi Diri ini di buat untuk dilaksanakan dengan penuh tanggung jawab.

Disetujui Oleh :

Mentor



V. BAGAS UJI NUGROHO, S.I.K.
KOMBES POL NRP. 68010485

Jakarta, September 2023

Peserta PKN II



HENDRA WIDIYANA, S.S.
PEMBINA NIP. 197603292011011002

**IMPLEMENTASI PROYEK PERUBAHAN
STRATEGI PENINGKATAN PELAYANAN PUBLIK PUSJARAH POLRI MELALUI
INTEGRASI APLIKASI BERBASIS DIGITAL (SISTEM INFORMASI PELAYANAN
PUSJARAH POLRI/SIMPUS POLRI) GUNA MEWUJUDKAN POLRI PRESISI**

**Disusun Oleh:
HENDRA WIDIYANA, S.S.
NOSIS 2023070712056**

**Diseminarkan
DI PUSAT PENDIDIKAN ADMINISTRASI LEMDIKLAT POLRI BANDUNG
PADA HARI KAMIS, 30 NOVEMBER 2023**

Mentor



V. BAGAS UJI NUGROHO, S.I.K.
KOMBES POL NRP. 68010485

Coach



BURDAN ALI JUNJUNAN, S.H., M.Si
WIDYAISWARA AHLI UTAMA LAN RI



Lembar Pengesahan

**STRATEGI PENINGKATAN PELAYANAN PUBLIK PUSJARAH POLRI MELALUI
INTEGRASI APLIKASI BERBASIS DIGITAL (SISTEM INFORMASI PELAYANAN
PUSJARAH POLRI/SIMPUS POLRI) GUNA MEWUJUDKAN POLRI PRESISI**

**Disusun Oleh:
HENDRA WIDIYANA, S.S.
NOSIS 2023070712056**

Telah dipresentasikan pada seminar Implementasi Proyek Perubahan yang diselenggarakan pada 30 November 2023.

Mengetahui

Kepala Pusat Pendidikan Administrasi Lemdiklat Polri

Drs. Taufik Supriyadi
Komisaris Besar Polisi NRP 65110550

KATA PENGANTAR

Alhamdulillahrabill'alamin, segala puji dan syukur saya panjatkan kepada Allah S.W.T atas segala, rahmat, karunia dan berbagai kemudahan yang penulis rasakan hingga laporan proyek perubahan yang berjudul Strategi Peningkatan Pelayanan Publik Pusjarah Polri Melalui Integrasi Aplikasi Berbasis Digital (Sistem Informasi Pelayanan Pusjarah Polri/Simpus Polri) Guna Mewujudkan Polri Presisi ini dapat terselesaikan. Selama menempuh Pendidikan dan Pelatihan Kepemimpinan Nasional Tingkat II dan menyelesaikan Laporan Proyek Perubahan, penulis memperoleh dukungan dan bantuan dari banyak pihak. Oleh karena itu penulis ingin mengucapkan terima kasih kepada:

1. Bapak Burdan Ali Junjuna, S.H., M.Si, selaku Coach selama penulis menempuh PKN Tk II, yang penuh kesabaran memberikan bimbingan, arahan, nasehat serta pembelajaran dalam penyelesaian tugas ini. Penulis mendapatkan banyak hal dan melebihi apa yang dapat diselesaikan dalam proses Diklat ini;
2. Bapak Kombes Pol V. Bagas Uji Nugroho, S.I.K., selaku Mentor yang telah memberikan bimbingan, arahan dan nasehat kepada penulis;
3. Bapak Kapusjarah Polri Brigjen Pol Hari Nugroho, S.I.K., atas kesediannya sebagai narasumber pada proyek perubahan dan memberikan saran serta masukan yang bermanfaat bagi penulis;
4. Bapak, Ibu, Istri dan Anak, terima kasih atas doa, dukungan, pengertian dan kasih sayang yang penulis dapatkan kapanpun dan dalam kondisi apapun;
5. Seluruh Personel Pusjarah Polri yang telah memberikan dukungan kepada penulis dalam menyelesaikan PKN Tk II;

Banyak pengetahuan, pengalaman dan bantuan yang telah penulis dapatkan selama penulis menyelesaikan studi.

Penulis menyadari penulisan, penyusunan dan isi buku laporan ini belum sempurna. Oleh karena itu, penulis sangat mengharapkan masukan maupun kritik untuk perbaikan di masa mendatang.

Jakarta, November 2023

PENULIS

HENDRA WIDIYANA, S.S.
NOSIS 2023070712056

DAFTAR ISI

	Hal
Lembar Persetujuan	
Lembar Komitmen Melanjutkan Proyek Perubahan	
Abstrak	
KATA PENGANTAR	
DAFTAR ISI	i
DAFTAR TABEL	iii
DAFTAR GAMBAR	iv
A. RANCANGAN PROYEK PERUBAHAN	1
B. LAPORAN IMPLEMENTASI PROYEK PERUBAHAN	25
I. Capaian Hasil Implementasi Proyek Perubahan	25
1. Capaian Proyek Perubahan	25
2. Capaian Tahapan Proyek Perubahan	27
3. Masukan Dari Penguji	47
II. Deskripsi Kepemimpinan Strategis	63
1. Kriteria keberhasilan	63
2. Tata Kelola Rancangan Proyek Perubahan	62
III. Implementasi Strategi Marketing	66
1. Dukungan Stakeholder	66
a. Identifikasi <i>Stakeholders</i>	66
b. Pengelompokan <i>Stakeholder</i>	66
2. Diseminasi dan publikasi Proyek Perubahan	67
a. Strategi Komunikasi	67
b. Rencana Strategi Marketing	67
c. Pemanfaatan Sumber Daya Organisasi	69
IV. Keberlanjutan Proyek Perubahan	69
1. Dukungan Mentor untuk keberlanjutan Proyek Perubahan	69
2. Rencana implementasi jangka menengah dan jangka panjang	70
V. Pemberdayaan Organisasi Pembelajar	75
VI. Pemanfaatan Mata Pelatihan Pilihan untuk Implementasi Proyek Perubahan	82
1. Derskripsi pemanfaatan mata pelatihan pilihan untuk pelaksanaan proyek perubahan	82
2. <i>Lesson Learned</i>	85

C. KESIMPULAN DAN SARAN	85
1. Kesimpulan	86
2. Saran	87

LAMPIRAN

1. DRAF PERATURAN KAPUSJARAH POLRI TENTANG APLIKASI SIMPUS POLRI & LAMPIRAN
2. *MANUAL BOOK* APLIKASI SIMPUS POLRI
3. *LAMPIRAN DOKUMENTASI DAN DOKUMEN-DOKUMEN PENDUKUNG*

DAFTAR TABEL

Tabel 1	Struktur Organisasi Pusjarah Polri	2
Tabel 2		3
Tabel 3		4
Tabel 4		6
Tabel 5		12
Tabel 6		16
Tabel 7		17
Tabel 8		

DAFTAR GAMBAR

Gambar 1	Struktur Organisasi Pusjarah Polri	2
Gambar 2		3
Gambar 3		4
Gambar 4		6
Gambar 5		12
Gambar 6		16
Gambar 7		17
Gambar 8		

A. RANCANGAN PROYEK PERUBAHAN

I. TOPIK/JUDUL

STRATEGI PENINGKATAN PELAYANAN PUBLIK PUSJARAH POLRI MELALUI INTEGRASI APLIKASI BERBASIS DIGITAL (SISTEM INFORMASI PELAYANAN PUSJARAH POLRI/SIMPUS POLRI) GUNA MEWUJUDKAN POLRI PRESISI

II. DESKRIPSI PROYEK PERUBAHAN

Dalam mendukung program 16 Program Prioritas Kapolri Drs. Listyo Sigit Prabowo, M.Si., ada dua program yang merupakan wujud dari transformasi digital di Polri, yaitu Program Menjadikan SDM Polri yang unggul di Era Police 4.0 dan Program Perubahan Teknologi Kepolisian Modern di Era Police 4.0. Selain era Birokrasi Digital ini juga perkembangan pengelolaan Birokrasi juga sekarang ini telah mengadopsi pola *Entrepreneur Government* yaitu birokrasi pemerintahan yang memiliki jiwa dan semangat kewirausahaan dengan karakteristik berorientasi pada kebutuhan masyarakat (*customer oriented*), efisien, inovatif, responsive dan kompetitif dalam rangka penyelenggaraan tugas dan fungsinya.

Guna mendukung program prioritas Kapolri tersebut, Pusjarah Polri telah mengadopsi pelayanan publik berbasis digital melalui pembuatan website museum dan Perpustakaan Polri. Website inilah yang akan penulis tingkatkan menjadi terintegrasi kedalam satu aplikasi digital yaitu Sistem Pelayanan Publik Pusjarah Polri disingkat Simpus Polri.

III. LATAR BELAKANG

Kepolisian Negara Republik Indonesia (Polri) adalah Lembaga Negara yang melaksanakan tugas pokok sebagai pelindung, pelayan, pengayom masyarakat dan penegakan hukum sesuai amanat Undang-undang Nomor 2 Tahun 2002. Seiring perkembangan jaman dan tuntutan akan Reformasi Birokrasi maka Polri dalam melaksanakan tugasnya dituntut memberikan pelayanan kepada masyarakat secara profesional, modern dan terpercaya (Promoter) baik dari segi kemampuan personel maupun sumber daya sarana dan prasarananya. Untuk melaksanakan kegiatan operasional kepolisian harus didukung oleh sarana dan

prasarana, baik yang berbentuk barang, konstruksi maupun jasa. Kebutuhan sarana dan prasarana tersebut disusun berdasarkan dokumen perencanaan dari mulai Grand Strategi Polri, Renstra Polri dan Renja Tahunan.

Pusat Sejarah Kepolisian Negara Republik Indonesia atau Pusjarah Polri merupakan unsur pendukung di bidang sejarah, museum dan perpustakaan Polri pada tingkat Mabes Polri yang berada di bawah Kapolri. Kapusjarah Polri dijabat oleh Perwira Tinggi berpangkat Brigadir Jenderal Polisi. Sesuai dengan Peraturan Kepolisian Negara Republik Indonesia Nomor 6 Tahun 2017 tentang Susunan Organisasi dan Tata Kerja Satuan Organisasi pada Tingkat Markas Besar Kepolisian Negara Republik Indonesia pada Lampiran XXVI, dalam pelaksanaan tugas sehari-hari menyelenggarakan fungsi:

1. pembinaan kesejarahan meliputi pembinaan seni dan tradisi, pengembangan sejarah dalam upaya memotivasi dan mendorong peningkatan penghayatan nilai-nilai sejarah Polri;
2. pembinaan museum dalam upaya peningkatan penghayatan nilai-nilai sejarah dalam pelaksanaan tugas dan kehidupan sosial;
3. pelayanan, pemanduan, pemeliharaan, perawatan dan pengembangan museum;
4. pembinaan perpustakaan untuk memelihara dan meningkatkan derajat pengetahuan personel serta pengumpulan dokumen dan data maupun perpustakaan.

Adapun unsur pelaksana utama yang berada di bawah Kapusjarah Polri adalah Bidang Sejarah dan Tradisi (Bidrahtra), Bidang Museum (Bidseum) dan Bidang Perpustakaan (Bidpustaka) sesuai dengan struktur organisasi sebagai berikut:

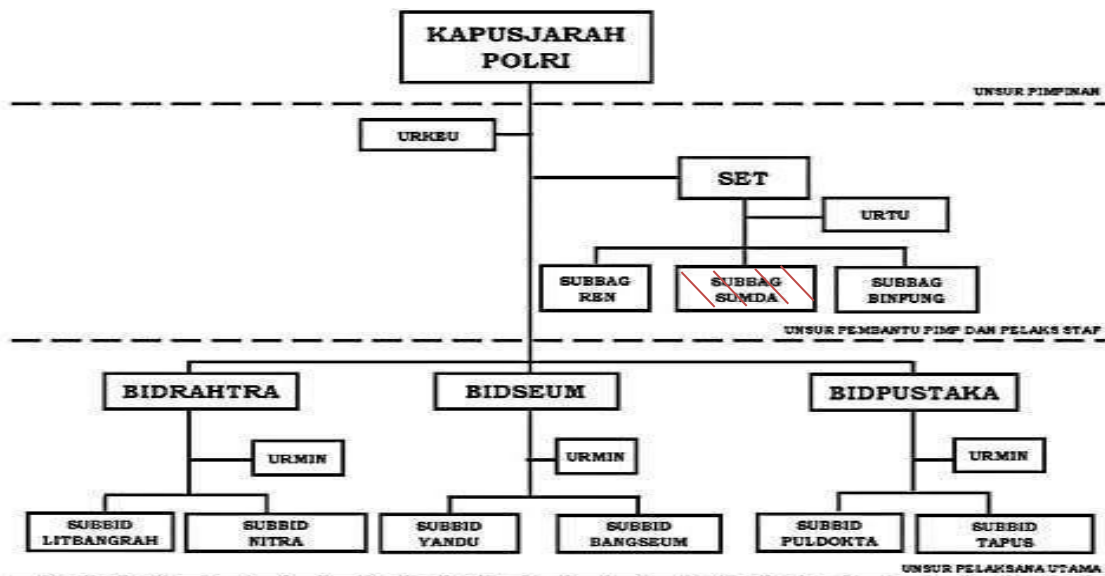

Gambar 1. SOTK Satker Pusjarah Polri

Unsur Pembantu Pimpinan dan Pelaksana Staf:

1. Set merupakan unsur pembantu pimpinan dan pelayanan staf yang berada di bawah Pusjarah Polri;
2. Set bertugas membina, meneliti, mengawasi pelaksanaan tugas di lingkungan Pusjarah Polri serta menyusun perencanaan organisasi, manajemen logistik, personalia, kinerja, serta mengelola dan melaksanakan pelayanan ketatausahaan dan urusan dalam dilingkungan Pusjarah Polri;
3. dalam melaksanakan tugas, Set dibantu oleh:
 - a. Subbagren, yang bertugas:
 - 1) menyusun dan merumuskan dokumen perencanaan antara lain Renstra, Rancangan Renja, Renja, Penetapan Kinerja, RKA-KL, DIPA, TOR atau KAK, RAB dan LKIP serta menghimpun usulan rencana kegiatan dan rencana kebutuhan anggaran dalam lingkungan Pusjarah Polri;
 - 2) mengarahkan, mengawasi penggunaan dan pelaksanaan anggaran sesuai Renja dan anggaran Pusjarah Polri serta menyusun laporan realisasi penyerapan anggaran;
 - 3) membuat laporan kegiatan, dan menganalisis serta mengevaluasi pelaksanaan program dan anggaran.

b. Subbagsumda, yang bertugas:

- 1) menyelenggarakan pembinaan fungsi SDM antara lain penyiapan UKP, KGB, mutasi personel, pendidikan pengembangan, pendidikan pengembangan spesialisasi, dan pelatihan di lingkungan Pusjarah Polri;
- 2) menyelenggarakan pelayanan administrasi personel antara lain pelayanan administrasi cuti, izin, masa persiapan pensiun, pensiun, mendata personel, pendidikan, pelatihan, nikah, cerai, rujuk, sidang disiplin dan/atau kode etik profesi, meninggal dunia, restitusi, pembuatan KTA, KPI, KPS, Karis, Karsu, Kartu kesehatan, ASABRI, tes psikologi, dan rekomendasi penilaian personel di lingkungan Pusjarah Polri;
- 3) menyusun data personel antara lain CB, pembuatan DUK PNS dan penyiapan SMK Polri atau PPK PNS;
- 4) mengupayakan peningkatan disiplin melalui budaya tertib, budaya bersih, dan budaya kerja di lingkungan Pusjarah Polri;
- 5) menyelenggarakan pembinaan fungsi sumber daya Logistik yang meliputi upaya pemeliharaan dan perawatan peralatan kantor dan kendaraan bermotor di lingkungan Pusjarah Polri;
- 6) menghimpun, mendata, dan mengajukan konsep penghapusan barang milik negara yang sudah tidak layak pakai di lingkungan Pusjarah Polri;
- 7) melaksanakan pendataan administrasi logistik, Inventarisasi BMN dan SIMAK BMN di lingkungan Pusjarah Polri

c. Subbagbinfung, yang bertugas:

- 1) menyusun dan merumuskan sistem dan metode peraturan Kapolri di lingkungan Polri dan Peraturan Pusjarah di lingkungan Pusjarah Polri tentang Petunjuk Pelaksanaan Pengelolaan dan Pembinaan Sejarah, museum, serta perpustakaan di lingkungan Polri;
- 2) menyelenggarakan pendataan informasi dan dokumentasi tentang, museum, sejarah, perpustakaan serta perkembangannya;
- 3) pelaksanaan RBP dan Sistem Pengendalian Intern Pemerintahan (SPIP) Satker; dan
- 4) Pengelolaan Informasi dan Dokumentasi (PID) di lingkungan Pusjarah Polri.

d. Urtu

Unsur pelaksana utama, terdiri atas 3 (tiga) bidang, yaitu:

- a. Bidang Sejarah dan tradisi;
- b. Bidang Museum;
- c. Bidang Perpustakaan;

Dalam pelaksanaan Tupoksi terutama dalam hal pembinaan Sejarah serta untuk menanamkan nilai-nilai kejuangan serta memperkenalkan Sejarah Polri kepada seluruh Personel Polri khususnya serta Masyarakat pada umumnya, Pusjarah Polri memiliki ikon yaitu Museum Polri dan Perpustakaan Pusjarah Polri yang berdiri pada tahun 2010. Berikut ini data pengunjung Museum Polri dari tahun 2011 sampai dengan 2023:

TABEL1 KUNJUNGAN MUSEUM POLRI

BULAN	TAHUN												
	2011	2012	2013	2014	2015	2016	2017	2018	2019	2020	2021	2022	2023
Januari	727	714	642	883	900	1.797	1.571	1.647	1.196	1.237	16	77	1.476
Februari	1,011	1,910	862	606	970	2.470	1.022	1.164	1.238	1.165	-	6	1.221
Maret	1,994	2,197	1,097	2,704	1.294	1.729	1.120	1.402	607	403	-	40	1.416
April	820	1,319	894	1,301	824	1.171	1.076	710	764	16	-	96	499
Mei	1,174	286	1,005	1,312	1.010	640	868	324	129	-	-	363	1.245
Juni	860	811	1,029	1,304	439	254	175	113	239	11	-	1.407	833
Juli	857	504	573	920	232	336	796	371	381	6	-	527	1.042
Agustus	409	1,338	383	982	332	493	1.016	471	1.956	34	16	938	
September	294	499	787	1,059	486	446	704	352	874	1	170	888	
Oktober	800	762	2,012	776	1.756	1.353	1.072	2.036	1.134	-	24	1.341	
Nopember	686	643	2,086	1,743	767	1.903	1.242	1.293	981	6	396	1.095	
Desember	756	1,246	1,262	2,348	862	1.667	904	794	962	1	401	1.702	
TOTAL	10,388	12,229	12,632	15,938	9,872	14,259	11.566	10,677	10.451	2.888	1.007	8.469	7.732

Dari data di atas terlihat ada penurunan jumlah pengunjung Museum Polri terutama pada tahun 2020 sebagai akibat dari pandemik Covid-19 di Indonesia. Hal ini sudah diantisipasi oleh Pimpinan Pusjarah Polri dengan melakukan terobosan kreatif, antara lain:

1. tahun 2020 membuat dan mengembangkan layanan web informasi Museum Polri www.museumpolri.go.id yang diluncurkan tanggal 1 Juli 2020, dalam

- perkembangannya website Museum Polri berubah menjadi www.museumpolri.org.id;
2. tahun 2020 membuat terobosan kreatif virtual tour Museum Polri yang berbasis digital di era pandemi Covid-19 yang diluncurkan pada tanggal 1 Juli 2020 dengan keunggulan sebagai aplikasi interaktif yang dapat diakses publik dari manapun dan dengan perangkat apapun selama Museum Polri ditutup selama pandemi Covid-19 dengan total jumlah kunjungan selama 13 bulan sebanyak 40 ribu kunjungan virtual atau 3000 kunjungan tiap bulan, dan sampai dengan tahun 2023 total kunjungan online mencapai 262.908 pengunjung;
 3. tahun 2021 dengan menggunakan anggaran DIPA Pusjarah Polri, Museum dan Perpustakaan Pusjarah Polri dilakukan revitalisasi menjadi Museum yang lebih modern dengan mengaplikasikan tampilan yang berbasis digitalisasi serta memanfaatkan perkembangan teknologi yang diresmikan oleh Kapolri pada tanggal 26 Oktober 2021;
 4. tahun 2020 juga Pusjarah Polri mengembangkan website www.perpustakaan.pusjarah.polri.go.id sebagai sarana bagi Masyarakat dan anggota Polri untuk bisa mengunjungi perpustakaan secara virtual tanpa harus datang langsung.

Gambar 2. Grafik Kunjungan Online Web Perpustakaan Pusjarah Tahun 2023

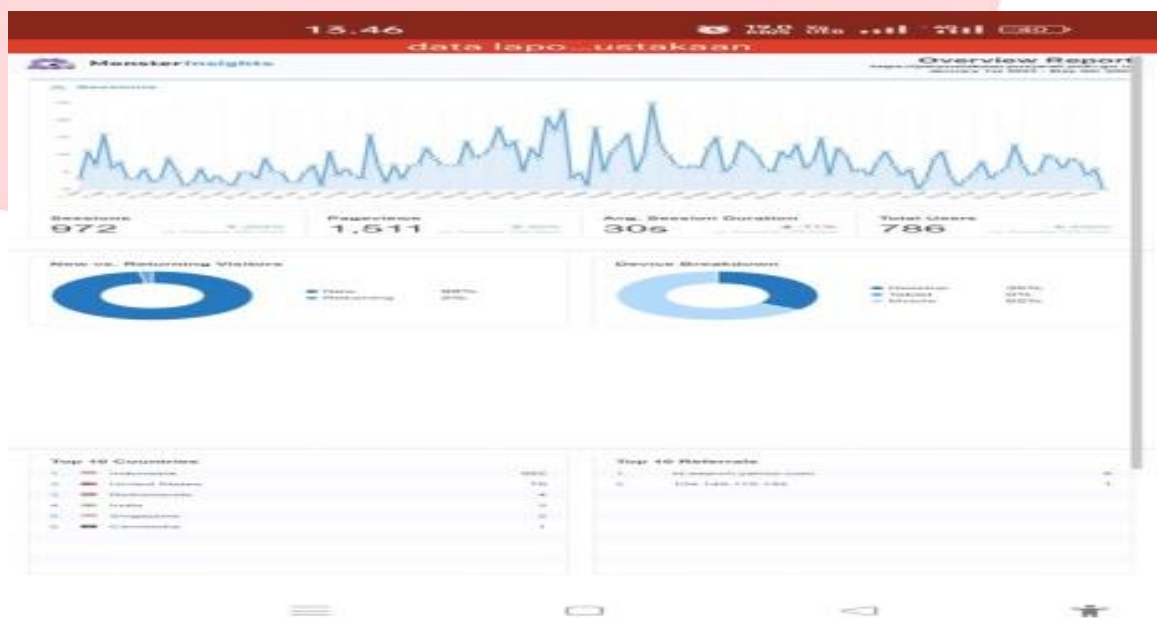

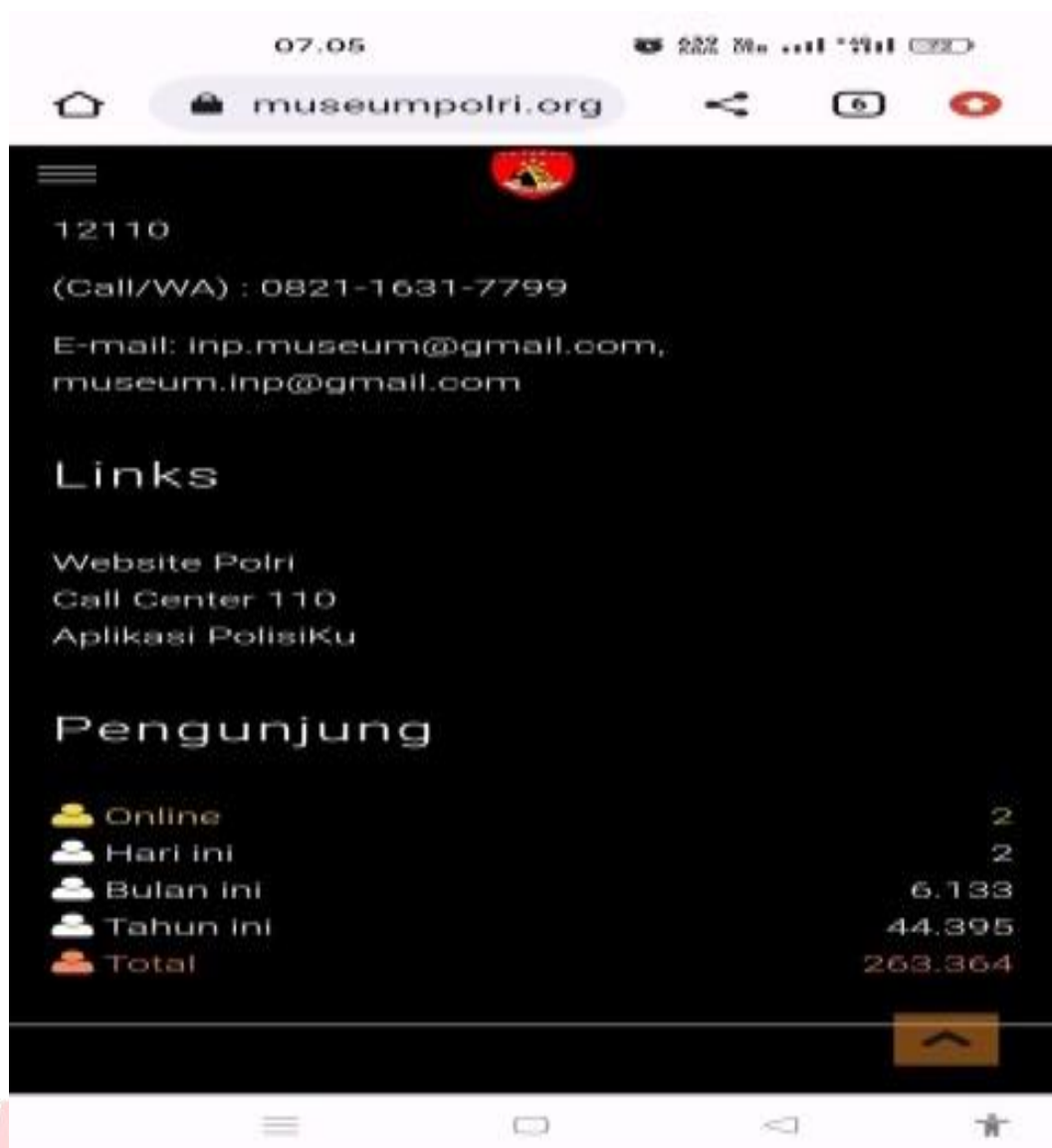

Gambar 3. Grafik kunjungan website museum online

IV. ANALISA GAP

Permasalahan yang sering timbul dan dijumpai di dalam pelaksanaan Tugas Pokok dan Fungsi Pusjarah Polri khususnya dalam mengoptimalkan peran Museum dan Perpustakaan Pusjarah Polri, antara lain:

- a. pendaftaran dan pelaporan jumlah pengunjung Museum Polri dan Perpustakaan Polri masih dilaksanakan secara manual dan dicatat didalam buku daftar kunjungan sehingga menyulitkan dalam pelaporan jumlah kunjungan karena harus direkap secara manual untuk kemudian diinput di Komputer sehingga pelaporan sering terlambat;

- b. belum adanya sistem pelaporan kepuasan pengunjung sebagai alat ukur seberapa persen kepuasan pengunjung terhadap pelayanan publik di Museum Polri dan perpustakaan Pusjarah Polri yang bisa dijadikan tolak ukur bagi Pimpinan untuk mengambil kebijakan;
- c. website Museum Polri dan Perpustakaan Polri belum terintegrasi dalam satu aplikasi;
- d. data pengunjung online website Museum Polri hanya berupa data angka belum menampilkan data berupa jenis kelamin, umur, pekerjaan, dan domisili sehingga belum bisa dijadikan bahan data mengukur seberapa persen jumlah pengunjung dari anggota Polri sebagai acuan pelaksanaan pembinaan kesejarahan oleh Pusjarah Polri;

Dalam rangka mengoptimalkan keberhasilan pelaksanaan tugas khususnya dalam rangka mengoptimalkan peran Museum dan Perpustakaan Pusjarah Polri tentunya tidak terlepas dari faktor internal maupun faktor eksternal, yang bersifat sebagai pendukung dan penghambat dapat memberikan pengaruh secara signifikan baik terhadap pelaksanaan tugas maupun berpengaruh langsung terhadap organisasi.

a. Faktor Internal

Faktor internal yang mempengaruhi terlaksananya pelaksanaan pembinaan kesejarahan di lingkungan Pusjarah Polri agar dapat berjalan sesuai ketentuan dan memenuhi prinsip-prinsip efektifitas dan efisiensi, sebagai berikut:

1) Kekuatan (*Strenght*)

- a) Adanya kebijakan pimpinan yaitu Grand strategi Polri dalam membangun kepercayaan masyarakat (*Trust Building*) dengan meningkatkan kemampuan dan pengetahuan, ketrampilan dalam pelaksanaan tugas, baik yang bersifat kemampuan kesatuan, kemampuan fungsi maupun kemampuan perorangan dibidang SDM baik yang didapatkan dari dinas maupun melalui pengembangan diri di luar Polri guna mewujudkan anggota Polri yang profesional, transparan dan bertanggung jawab dalam pelaksanaan tugas.

- b) Adanya motivasi yang tinggi dari pimpinan maupun staf pendukungnya dalam menyelenggarakan pelayanan pengunjung secara elektronik, sehingga menjadi modal dasar dalam peningkatan tugas.
- c) Adanya pengalaman personel Pusjarah Polri yang telah lama bertugas dalam pelayanan Museum Polri dan Perpustakaan Pusjarah Polri akan mendukung dalam pelaksanaan tugasnya, serta dapat lebih mudah dalam menghadapi berbagai kendala yang ada dapat diselesaikan berdasarkan pengalamannya sendiri..
- d) Adanya aplikasi berbasis digital yang membantu dalam pelaksanaan tugas.

2) Kelemahan (*Weakness*)

- a) Secara kuantitas SDM Pusjarah Polri masih kurang, sedangkan secara kualitas jumlah personel yang memiliki pengetahuan dan ketrampilan dalam pengoperasionalkan aplikasi berbasis digital masih kurang.
- b) Personel yang bertugas sebagai pemandu museum dan perpustakaan masih sangat kurang.
- c) Anggaran yang mendukung pelaksanaan tugas masih kurang terutama anggaran pemeliharaan sarana dan prasarana berbasis digital.
- d) Sistem monitoring, evaluasi serta pengawasan yang dilakukan oleh pimpinan belum efektif.

b. Faktor Eksternal

1) Peluang

- a) Layanan pengunjung Museum Polri dan Perpustakaan Polri secara elektronik melalui website mampu memberikan jaminan transparansi dalam pelayanan publik karena bisa diakses dimana pun dan kapan pun. Adanya kemudahan ini tentu akan berdampak positif terhadap kualitas pelayanan pemanduan.

- b) Penyelenggaraan Layanan pengunjung Museum Polri dan Perpustakaan Polri dengan sistem berbasis website secara online yang mana memiliki keunggulan dari sisi akuntabilitas, transparansi, serta efektif dan efisien serta dapat diakses dimana pun secara real time. Dengan kemudahan-kemudahan serta penghematan dari sisi waktu dan biaya menjadi peluang bagi adanya peningkatan kinerja secara optimal.
- c) Adanya koordinasi dan kerja sama yang baik dengan para stake holder.

2) Kendala

- a) Penggunaan sistem komputerisasi secara online berpeluang adanya peretasan, karena memiliki celah keamanan adanya hacker yang mampu menerobos sistem aplikasi;
- b) Kurangnya sosialisasi pelayanan public berbasis website secara online kepada personel Polri khususnya dan Masyarakat umumnya.

Adapun kondisi yang diharapkan dalam pelaksanaan pelayanan publik di lingkungan Pusjarah Polri adalah:

- a. pendaftaran dan pelaporan jumlah pengunjung Museum Polri dan Perpustakaan Polri bisa dilaksanakan secara digital dengan memanfaatkan sistem aplikasi berbasis website sehingga pelaksanaan pelaporan dapat berjalan sesuai yang direncanakan;
- b. adanya sistem pelaporan kepuasan pengunjung sebagai alat ukur seberapa persen kepuasan pengunjung terhadap pelayanan publik di Museum Polri dan perpustakaan Pusjarah Polri yang bisa dijadikan tolak ukur bagi Pimpinan untuk mengambil kebijakan;
- c. website Museum Polri dan Perpustakaan Polri sudah terintegrasi dalam satu aplikasi;
- d. data pengunjung online website Museum Polri sudah berupa data yang menampilkan data berupa jenis kelamin, umur, pekerjaan, dan domisili sehingga bisa dijadikan bahan data mengukur seberapa persen jumlah

pengunjung dari anggota Polri sebagai acuan pelaksanaan pembinaan kesejarahan oleh Pusjarah Polri.

Berdasarkan hal-hal tersebut di atas, pelaksanaan kegiatan pelayanan publik di Pusjarah Polri, tidak berjalan secara efektif dan efisien, sehingga perlu dilakukan upaya-upaya untuk meningkatkan profesionalisme pelaksanaan publik dengan melakukan inovasi. Adapun inovasi yang akan dilakukan dalam proyek perubahan ini adalah dengan membangun Strategi Peningkatan Pelayanan Publik Pusjarah Polri Melalui Integrasi Aplikasi Berbasis Digital (Sistem Informasi Pelayanan Publik Pusjarah Polri/Simpus Polri) Guna Mewujudkan Polri Presisi.

V. TUJUAN DAN MANFAAT UNTUK ORGANISASI ADAPTIF

1. TUJUAN

JANGKA PENDEK (2 BULAN)

- a. Terbangunnya Sistem Informasi Pelayanan Publik Pusjarah Polri/Simpus Polri secara on line beserta manual book
- b. Tersusunnya draft Standar Operasional Prosedur (SOP) tentang Sistem Informasi Pelayanan Publik Pusjarah Polri/Simpus Polri di Lingkungan Pusjarah Polri
- c. Terwujudnya peningkatan kemampuan personel Pusjarah Polri dalam melaksanakan pelayanan public baik offline maupun online.
- d. Tersusunnya pelaporan, monitoring dan evaluasi pelayanan public Pusjarah Polri yang melalui kajian yang komprehensif.

JANGKA MENENGAH (1 TAHUN)

- a. Disahkannya SOP dan implementasi Sistem Informasi Pelayanan Publik Pusjarah Polri/Simpus Polri secara online di jajaran Pusjarah Polri
- b. Terlaksananya pelatihan dan sosialisasi Sistem Informasi Pelayanan Publik Pusjarah Polri/Simpus Polri secara online di jajaran Pusjarah Polri
- c. Terlaksananya Pelayanan Publik Pusjarah Polri secara online yang memiliki manfaat bagi pelayanan kepada masyarakat.

JANGKA PANJANG (> 1 TAHUN)

- a. Terpenuhinya kebutuhan Sistem Informasi Pelayanan Publik Pusjarah Polri/Simpus Polri secara online bagi anggota Polri dan Masyarakat umum dalam rangka meningkatkan pelayanan kepada masyarakat.

2. MANFAAT

Manfaat dari proyek perubahan “Sistem Informasi Pelayanan Publik Pusjarah Polri/Simpus Polri” terbagi menjadi tiga kelompok, yaitu:

a. *Project Leader*

- 1) meningkatkan kualitas kepemimpinan kolaboratif dan digital;
- 2) memperaktekkan peran sebagai agen perubahan;

b. Institusi

- 1) terlaksananya pelayanan Publik di Museum Polri dan perpustakaan dengan baik, efisien dan efektif;
- 2) mengoptimalkan pemberdayaan personel dalam pelaksanaan pelayanan public di di Museum Polri dan perpustakaan;

c. *Stakeholder*

- 1) Memudahkan pelaksanaan pengendalian, monitoring serta evaluasi terhadap pelaksanaan pelayanan publik di Museum Polri dan Perpustakaan Polri sehingga akan dapat memberikan arahan apabila terdapat hambatan;
- 2) meningkatkan sinergi dan kolaborasi antara lembaga;
- 3) Meningkatkan kepuasan Masyarakat atas pelayanan publik di Museum Polri dan perpustakaan Polri;
- 4) Mempermudah pengawasan dari pimpinan dan masyarakat terhadap pelaksanaan pelayanan public di lingkungan Pusjarah Polri.

VI. OUTPUT DAN OUTCAME

Output utama yang akan dihasilkan dari proyek perubahan yang digagas oleh *project leader* adalah Sistem Informasi Pelayanan Publik Pusjarah Polri/Simpus Polri, terdiri dari:

1. aplikasi Sistem Informasi Pelayanan Publik Pusjarah Polri/Simpus Polri;
2. buku panduan pengoperasian Sistem Informasi Pelayanan Publik Pusjarah Polri/Simpus Polri;
3. peraturan tentang Standar Operasional Prosedur pengoperasian Sistem Informasi Pelayanan Publik Pusjarah Polri/Simpus Polri.

Adapun Outcamenya adalah sebagai berikut:

1. Terlaksananya pelayanan public berbasis digital di Pusjarah Polri;
2. Meningkatnya pelayanan public di Pusjarah Polri.

VII. PEMETAAN STAKEHOLDER

DESKRIPSI	PERANAN	PENGARUH	STRATEGI KOMUNIKASI
A. Stakeholder Internal			
a. Sespusjarah Polri	Memberikan masukan dan saran serta pemikiran strategis	Pengaruh besar dan kepentingan besar	Persuasif dan informatif
b. Kasubbagren Setpusjarah Polri	Memberikan masukan dan saran serta pemikiran strategis	Pengaruh besar dan kepentingan besar	Persuasif dan informatif
c. Kasubbagbinfung Setpusjarah Polri	Memberikan masukan dan saran serta pemikiran strategis	Pengaruh besar dan kepentingan besar	Persuasif dan informatif
d. Kaurtu	Memberikan masukan dan saran serta pemikiran strategis	Pengaruh besar dan kepentingan besar	Persuasif dan informatif
e. Paur Subbagren	Memberikan masukan dan saran serta pemikiran strategis	Pengaruh besar dan kepentingan besar	Persuasif dan informatif
f. Pamin Subbidyandu Bidseum	Memberikan masukan dan saran serta pemikiran strategis	Pengaruh besar dan kepentingan besar	Persuasif dan informatif
g. Pamin Subbidtapus Bidpustaka	Memberikan masukan dan saran serta pemikiran strategis	Pengaruh besar dan kepentingan besar	Persuasif dan informatif
h. Programer	Sebagai personel yang mengembangkan aplikasi	Pengaruh besar dan kepentingan besar	Persuasif dan informatif
i. Konsultan IT	Sebagai Tim Ahli yang memberikan saran	Pengaruh besar dan kepentingan besar	Persuasif dan informatif

	masukan terhadap pengembangan sistem		
B. Stakeholder Eksternal			
a. Kapusjarah Polri	Sebagai Pimpinan memberikan masukan dan saran pemikiran	Pengaruh besar dan kepentingan besar	Persuasif, instruktif dan informatif
b. Kabid Museum Pusjarah Polri	Sebagai Pembina fungsi museum	Pengaruh besar dan kepentingan besar	Persuasif, instruktif dan informatif
c. Kabid Pustaka Pusjarah Polri	Sebagai pembina fungsi perpustakaan	Pengaruh besar dan kepentingan besar	Persuasif, instruktif dan informatif
d. Kabid Rahtra Pusjarah Polri	Sebagai pembina fungsi Sejarah dan tradisi	Pengaruh besar dan kepentingan besar	Persuasif, instruktif dan informatif
e. Kaurkeu Pusjarah Polri	Sebagai pembina fungsi keuangan	Pengaruh besar dan kepentingan besar	Persuasif, instruktif dan informatif
f. Kasubbidyandu Bidseum Pusjarah Polri	Sebagai pelaksana fungsi pemanduan Museum Polri	Pengaruh besar dan kepentingan besar	Persuasif, instruktif dan informatif
g. Kasubbidtapus Bidpustaka	Sebagai pelaksana fungsi pemanduan Perpustakaan	Pengaruh besar dan kepentingan besar	Persuasif, instruktif dan informatif
h. Programmer	Sebagai personel yang mengembangkan aplikasi	Pengaruh besar dan kepentingan besar	Persuasif, dan informatif
i. Konsultan IT	Sebagai Tim Ahli yang memberikan saran masukan terhadap pengembangan sistem	Pengaruh besar dan kepentingan besar	Persuasif dan informatif
j. Para Operator	Sebagai user	Pengaruh besar dan kepentingan besar	Persuasif dan informatif

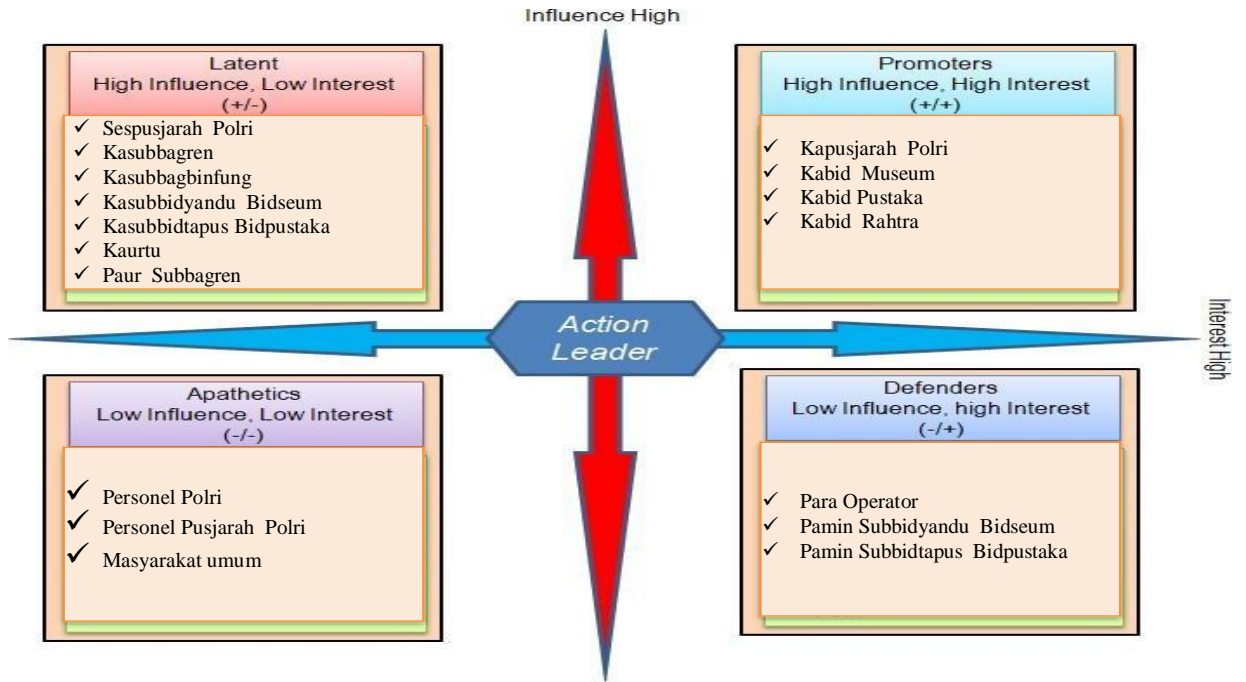

Gambar 4. Peta Stake holder

Dalam merencanakan suatu proyek perubahan, perlu mengenal terlebih dahulu siapa saja *stakeholder* yang berkepentingan terhadap perubahan itu. Oleh karena itu perlu dibuat suatu peta jaringan atau *net map* yang bertujuan memetakan *stakeholders* yang terkait dengan perubahan tersebut. Dari *net map* itu dapat diperkirakan bagaimana sudut pandang *stakeholders* terhadap proyek perubahan ini:

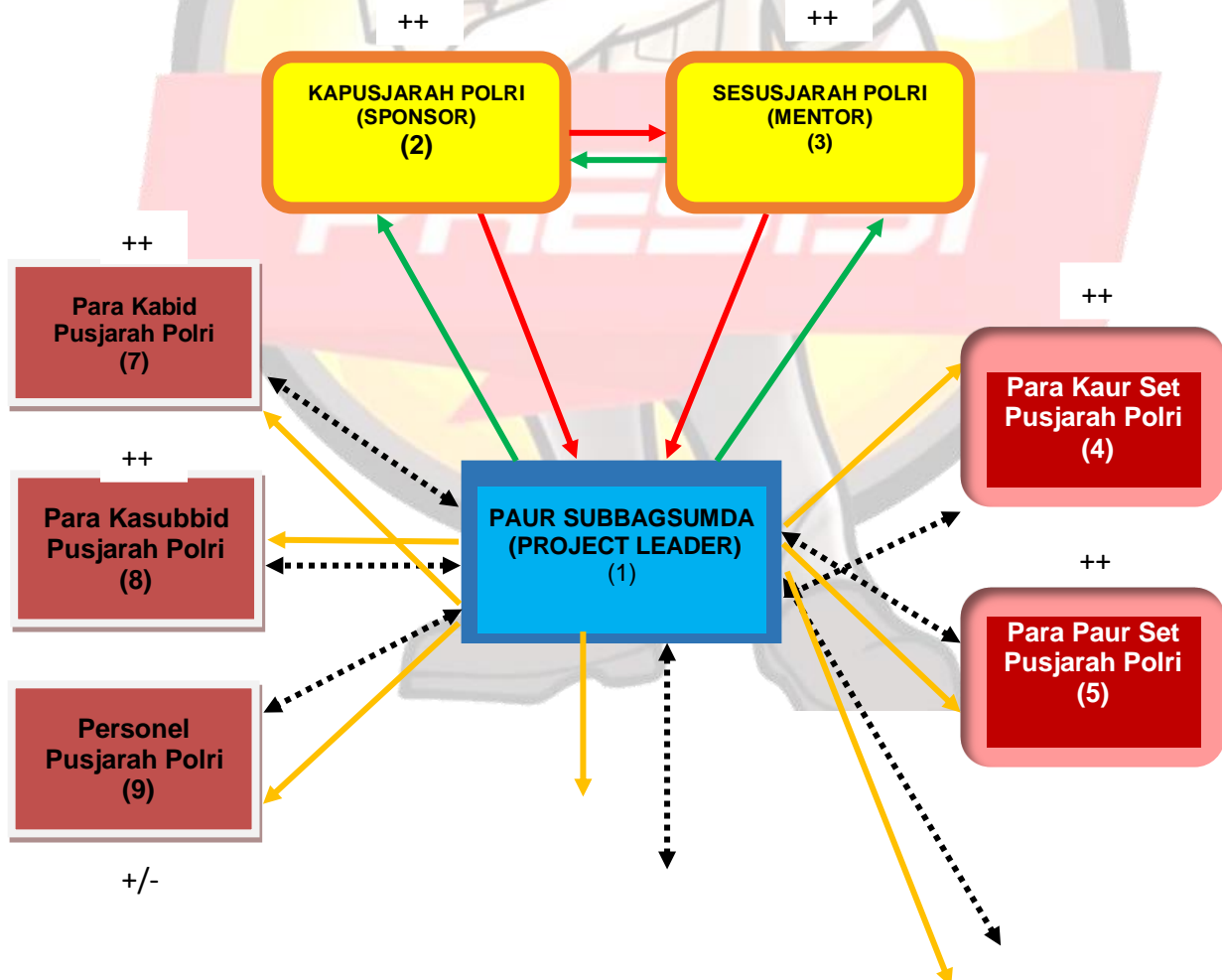

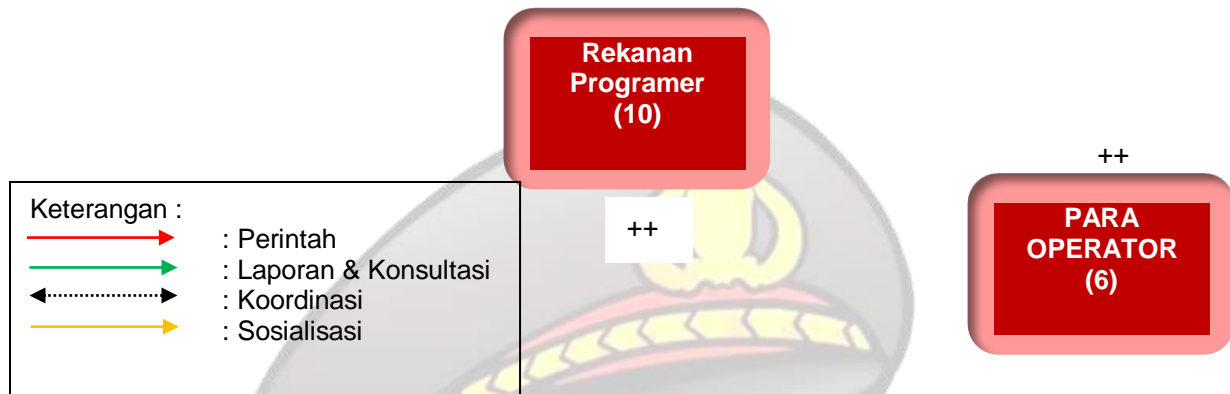

Gambar 5 Net map stake holder

VIII. TAHAPAN PERUBAHAN RENCANA STRATEGIS

NO	TAHAPAN KEGIATAN	OUTPUT	WAKTU
A	JANGKA PENDEK		
	1. Terbangunnya Sistem Informasi Pelayanan Publik Pusjarah Polri/Simpus Polri secara on line	Terbangunnya aplikasi Sistem Informasi Pelayanan Publik Pusjarah Polri/Simpus Polri secara on line	
	a. Membentuk Tim Efektif		
	b. Membentuk kelompok kerja pembuatan desain aplikasi Sistem Informasi Pelayanan Publik Pusjarah Polri/Simpus Polri secara online		minggu III September 2023
	c. Rapat koordinasi penyusunan desain aplikasi		
	d. Paparan programmer tentang hasil sementara desain aplikasi		minggu IV September 2023

	<p>e. Pembuatan aplikasi Sistem Informasi Pelayanan Publik Pusjarah Polri/Simpus Polri secara online</p> <p>f. Finalisasi desain aplikasi</p> <p>g. Sosialisasi desain aplikasi sistem Sistem Informasi Pelayanan Publik Pusjarah Polri/Simpus Polri</p> <p>h. Laporan hasil kegiatan</p> <p>2. Tersusunnya draf Standar Operasional Prosedur (SOP) tentang Sistem Informasi Pelayanan Publik Pusjarah Polri/Simpus Polri di Lingkungan Pusjarah Polri</p> <p>a. Membentuk kelompok kerja penyusunan draft SOP Sistem Informasi Pelayanan Publik Pusjarah Polri/Simpus Polri</p> <p>b. Pembahasan rancangan materi draf SOP.</p> <p>c. Pembuatan Materi draf SOP</p>		<p>Minggu IV September - Minggu I November 2023</p> <p>Minggu II - III November 2023</p>
B	JANGKA MENENGAH		
	<p>1. Disahkannya Perkapusjarah tentang SOP Standar Operasional Prosedur (SOP) Sistem Informasi Pelayanan Publik Pusjarah Polri/Simpus Polri di Lingkungan Pusjarah Polri</p> <p>a. Harmonisasi rancangan draft SOP</p> <p>b. Finalisasi rancangan draft SOP</p> <p>c. Penandatanganan SOP</p> <p>d. Sosialisasi</p>	<p>Standar Operasional Prosedur (SOP) tentang Sistem Monitoring dan Evaluasi Sistem Informasi Pelayanan Publik Pusjarah Polri/Simpus Polri</p>	<p>Desember 2023 - Mei 2024</p>

	<p>2. Terwujudnya peningkatan kemampuan personel Pusjarah Polri dalam mengaplikasikan Sistem Informasi Pelayanan Publik Pusjarah Polri/Simpus Polri</p> <ol style="list-style-type: none"> Membentuk kelompok kerja kegiatan peningkatan kemampuan personel Pusjarah Polri dalam mengaplikasikan Sistem Informasi Pelayanan Publik Pusjarah Polri/Simpus Polri Rapat koordinasi persiapan pelaksanaan pelatihan Penyusunan rencana kegiatan pelatihan Pelaksanaan pelatihan peningkatan kemampuan Laporan hasil kegiatan pelaksanaan pelatihan 	<p>Personel Pusjarah Polri lebih meningkat kemampuannya dalam melaksanakan pelayanan</p>	
C	JANGKA PANJANG		
	<p>1. Terlaksananya implementasi Sistem Informasi Pelayanan Publik Pusjarah Polri/Simpus Polri secara online di jajaran Pusjarah Polri</p> <ol style="list-style-type: none"> Membentuk kelompok kerja Monitoring pelaksanaan Sistem Informasi Pelayanan Publik Pusjarah Polri/Simpus Polri secara online Membuat petunjuk dan arahan ke Satfung jajaran Pusjarah Polri untuk melaksanakan pelaporan Monitoring dan Evaluasi Sistem Informasi 	<p>Petunjuk dan arahan tentang pelaksanaan pelaporan Sistem Informasi Pelayanan Publik Pusjarah Polri/Simpus Polri secara online</p>	<p>Juni 2024 dst</p>

	Pelayanan Publik Pusjarah Polri/Simpus Polri barang dan jasa secara online		
	<p>2. Terpenuhinya kebutuhan sarana dan prasarana penunjang pelaksanaan Sistem Informasi Pelayanan Publik Pusjarah Polri/Simpus Polri</p> <p>a. Membentuk kelompok kerja penyusunan rencana kebutuhan sarana dan prasarana dalam rangka menunjang kegiatan Sistem Informasi Pelayanan Publik Pusjarah Polri/Simpus Polri</p> <p>b. Menyusun rencana kebutuhan sarana dan prasarana penunjang kegiatan Sistem Informasi Pelayanan Publik Pusjarah Polri/Simpus Polri</p>	Rencana kebutuhan sarpras untuk menunjang pelaksanaan Sistem Informasi Pelayanan Publik Pusjarah Polri/Simpus Polri	Juni 2024 dst

IX. RENCANA STRATEGI MARKETING

1. Produk;

Produk proper yang dihasilkan adalah aplikasi Sistem Informasi Pelayanan Publik Pusjarah Polri disingkat Simpus Polri, buku Panduan beserta SOP pelaksanaannya.

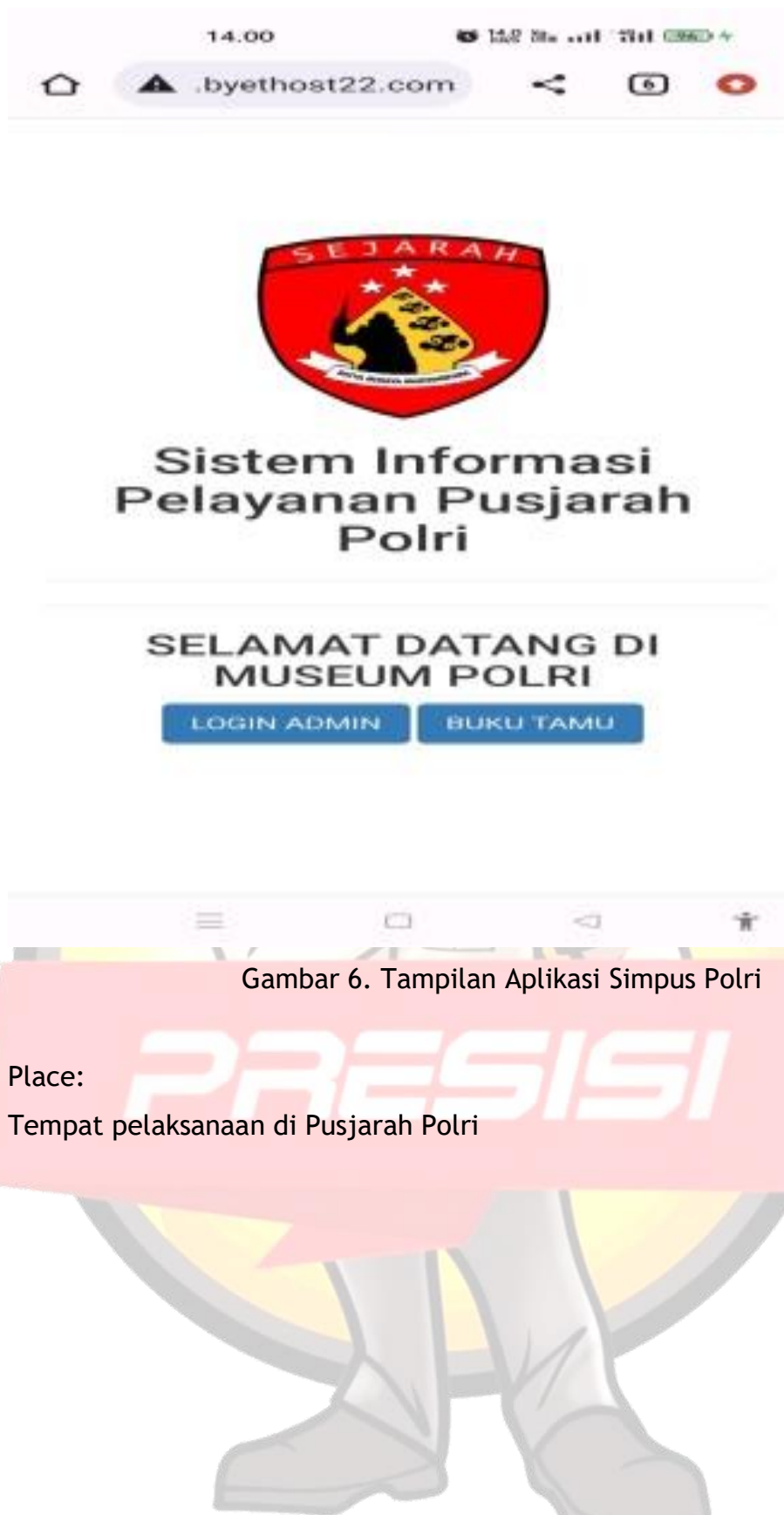

Gambar 6. Tampilan Aplikasi Simpus Polri

2. Place:
Tempat pelaksanaan di Pusjarah Polri



Gambar 7. Museum Polri

3. Promotion

Promosi yang dilakukan melalui:

- a. Sosialisasi terhadap seluruh personel Pusjarah Polri;



Gambar 7. Sosialisasi di Museum Polri

- b. Melalui leaflet dan brosur yang ada di Museum Polri;



Gambar 8. Leaflet museum

- c. Melalui media sosial baik Instagram, website atau facebook.



Gambar. 9 instagram Pusjarah Polri

4. Price;

Anggaran yang digunakan diupayakan melalui DIPA Pusjarah Polri T.A. 2023;

5. Customer:

- a. Personel Pusjarah Polri;
- b. Personel Polri;
- c. Masyarakat umum.

X. MANAJEMEN RESIKO

Resiko

1. Keterbatasan waktu pelaksanaan proyek perubahan akan bersamaan dengan kegiatan perkantoran sehari-hari sehingga berpotensi sedikit mengganggu terhadap jalanya aktifitas kerja personel yang terlibat dalam tim efektif maupun *stakeholder*.
2. Perbedaan persepsi antara Programmer, Konsultan IT dan User terhadap kebutuhan user berdampak pada optimalisasi penggunaan sistem.
3. Resistensi dan keengganan pengguna karena merupakan sistem yang baru, berdampak pada kegagalan terhadap implementasi.
4. Ketersediaan/ketidakstabilan koneksi internet akan berdampak pada kesuksesan implementasi proyek perubahan serta potensi untuk terjadi peretasan aplikasi oleh hacker.

Strategi mengatasi resiko:

1. Membuat jadwal pelaksanaan Proper yang ketat dengan memperhitungkan tugas pokok fungsi proyek leader dan team efektif;
2. Sering melakukan komunikasi dan koordinasi serta mensosialisasikan Proper untuk menyamakan persepsi;
3. Melaksanakan pelatihan penggunaan aplikasi proper untuk meminimalisir resistensi dari user;
4. Melakukan koordinasi dengan stakeholder terutama Divtik Polri untuk mengatasi permasalahan jaringan dan potensi peretasan.

XI. PEMBERDAYAAN ORGANISASI PEMBELAJARAN

1. Satker Pusjarah Polri sudah menerapkan arahan Presiden RI tentang pelaksanaan Sistem Pemerintahan Berbasis Elektronik dengan adanya Aplikasi Sistem Informasi Pelayanan Publik Pusjarah Polri (SIMPUS POLRI)



2. Meningkatnya kemampuan personel Pusjarah Polri dalam melaksanakan pelayanan publik berbasis digital



3. Meningkatnya kepuasan pengunjung Museum Polri seiring dengan pelaksanaan pelayanan publik berbasis digital.



B. LAPORAN IMPLEMENTASI PROYEK PERUBAHAN

I. Capaian Hasil Implementasi Proyek Perubahan

1. Capaian Proyek Perubahan

Untuk mencapai tujuan dari proyek perubahan, maka diperlukan suatu alur pelaksanaan yang jelas. Komitmen *stakeholders* yang terlibat langsung dengan pelaksanaan proyek perubahan merupakan landasan kunci dari tercapainya Strategi Peningkatan Pelayanan Publik Pusjarah Polri Melalui Integrasi Aplikasi Berbasis Digital (Sistem Informasi Pelayanan Pusjarah Polri/Simpus Polri) Guna Mewujudkan Polri Presisi.

Dalam pelaksanaan tahap jangka pendek, telah dilakukan beberapa kegiatan yang mendukung penyusunan proyek perubahan sesuai dengan rencana, antara lain:

- a. Koordinasi Tim Efektif dalam membangun Komitmen Bersama untuk menyusun proyek perubahan;
- b. Koordinasi antara *stakeholders* internal maupun eksternal untuk berkomitmen dalam melaksanakan proyek perubahan;
- c. Terwujudnya kerjasama yang solid antara Tim Efektif dalam pembuatan Draf Peraturan Sekretaris Pusat Sejarah Polri tentang Standar Prosedur Operasional (SOP) Sistem Informasi Pelayanan Pusjarah Polri/Simpus Polri dan pembuatan aplikasi Sistem Informasi Pelayanan Pusjarah Polri/Simpus Polri;
- d. Terbentuknya tim yang solid dalam menyelesaikan Draf Peraturan Sekretaris Sejarah Polri tentang Standar Prosedur Operasional (SOP) Sistem Informasi Pelayanan Pusjarah Polri/Simpus Polri dan penerapan aplikasi Sistem Informasi Pelayanan Pusjarah Polri/Simpus Polri sehingga tujuan utama dari proyek perubahan ini dapat tercapai;
- e. Terlaksananya kolaborasi yang inovatif antar *stakeholders* yang terlibat sehingga tercapai suatu kesepahaman perencanaan yang efektif dan efisien dalam pelaksanaan kegiatan;
- f. Terlaksananya komunikasi yang intensif dan efektif di seluruh *stakeholders*, sehingga tercipta komunikasi dua arah yang berimbang pada keberhasilan kegiatan;

g. Mendorong dan mempercepat pembuatan kebijakan dalam hal ini terkait dengan draf Peraturan Sekretaris Pusat Sejarah Polri tentang Standar Prosedur Operasional (SOP) Sistem Informasi Pelayanan Pusjarah Polri/Simpus Polri;

2. Capaian Tahapan Proyek Perubahan

Milestone merupakan output/capaian yang dihasilkan dalam setiap tahapan, baik tahapan jangka pendek, menengah, maupun jangka panjang. Penjelasan tentang milestone mencakup pula tentang proses kegiatan yang dilakukan untuk mencapai output pada setiap tahapan. Capaian Tahapan proyek perubahan ini sebagai berikut:

No	Tahapan	Timeline	Realisasi	Evidence	Stakeholder Terkait
1	Rapat Pembentukan Tim Efektif	Mgg III Sept 2023	Mgg III Sept 2023	<ul style="list-style-type: none"> □ Foto □ Notulen 	<ul style="list-style-type: none"> □ Tim Efektif
2	Koordinasi Stakeholder & penyampaian Proyek Perubahan	Mgg III Sept 2023	Mgg III Sept 2023	<ul style="list-style-type: none"> □ Foto 	<ul style="list-style-type: none"> □ Tim Efektif
3	Terbangunnya prototype aplikasi	Mgg IV Sept - Mgg I November 2023	Mgg IV Sept - Mgg II November 2023	<ul style="list-style-type: none"> • Prototipe aplikasi • Manual book aplikasi 	<ul style="list-style-type: none"> □ Tim Efektif □ Vendor Tim IT
4.	Menganalisa data flutkuasi pengunjung Museum Polri kenapa bulan Maret lebih tinggi	minggu I - II Oktober 2023	minggu I - II Oktober 2023	<ul style="list-style-type: none"> • Data Pengunjung 	Project Leader
5	Membuat angket pengunjung Museum Polri Terkait Spot menarik di Museum Polri	Minggu I Oktober 2023	Minggu I Oktober 2023	<ul style="list-style-type: none"> • Hasil Rekap angket 	Project Leader
6.	Membuat surat ke Satker Mabes Polri untuk melaksanakan wajib kunjung Museum Polri	Minggu II Oktober 2023	Minggu II Oktober 2023	<ul style="list-style-type: none"> • Surat • Dokumentasi kegiatan 	Projek Leader dan Tim efektif
7.	Melaksanakan Bencmarking ke Instansi Lain (Pusjarah TNI dan ANRI)	Minggu III Oktober 2023	Minggu III Oktober 2023	<ul style="list-style-type: none"> • Dokumentasi kegiatan 	Project leader dan Tim efektif

8	Menginventarisir ruang pameran di Museum Polri yang memuat pengungkapan kasus-kasus besar/Bom Bali	Minggu II s.d. III Oktober 2023	Minggu II s.d. III Oktober 2023	• Dokumentasi	Project Leader
9	Berkas draf Peraturan Kapusjarah Polri ttg aplikasi Simpus Polri	Minggu II -III November 2023	Mgg II-III November 2023	□ Draf Peraturan Kapusjarah	□ Tim Efektif □ Tim Pokja
10	Melaksanakan Promosi/sosialisasi	Mgg I November 2023	Mgg II November 2023	□ Pelaksanaan Bimtek	□ Tim Efektif
11	Monitoring dan Evaluasi	Minggu II -III November 2023	Minggu II -III November 2023	□ Foto • Notulen	□ Tim Efektif □

Tabel 2. Capaian Tahapan Proyek Perubahan

a. Tahap Perencanaan

1) Menyusun rencana kegiatan implementasi proyek perubahan

Pada tanggal 5 September 2023, *Project leader* mengarahkan staf untuk menyusun rencana kegiatan implementasi proyek perubahan mulai tanggal 16 September s.d. 27 November 2023. Tujuannya untuk menentukan tahapan-tahapan apa yang harus dikerjakan dari awal sampai akhir implementasi proyek perubahan sehingga tujuan yang dikehendaki tercapai.

PRESISI

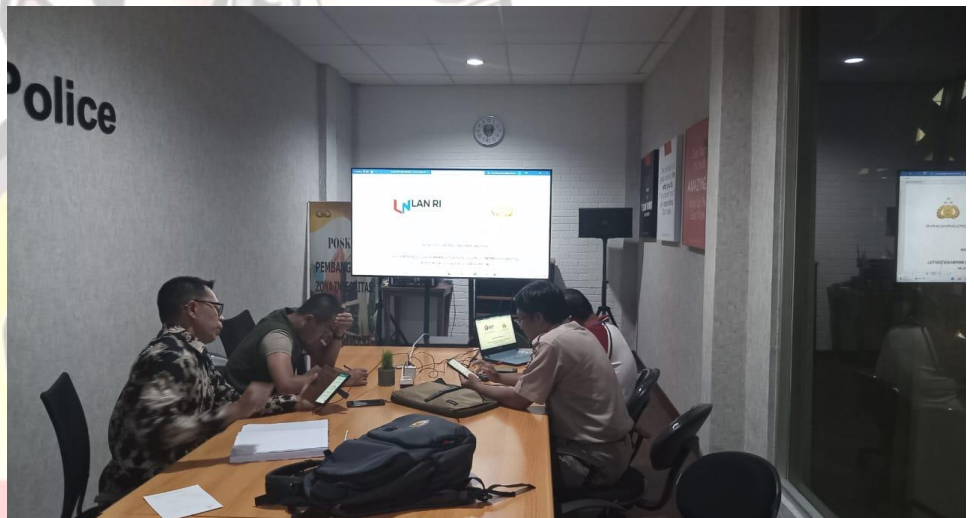

PRESISI

2) Menerima arahan dan petunjuk dari Pimpinan

Project Leader menerima arahan dari pimpinan Pusjarah Polri secara berjenjang. Tujunannya adalah menerima petunjuk dan arahan serta dukungan dari pimpinan dalam rangka pelaksanaan implementasi proyek perubahan. Adapun pimpinan Pusjarah Polri sebagai berikut:

- a) Brigjen Pol Hari Nugroho, S.I.K. selaku Kepala Pusat Sejarah Polri;



MARKAS BESAR
KEPOLISIAN NEGARA REPUBLIK INDONESIA
PUSAT SEJARAH

SURAT PERNYATAAN DUKUNGAN STAKEHOLDER

Saya yang bertandatangan dibawah ini:

Nama : HARI NUGROHO, S.I.K.
Pangkat : BRIGADIR JENDERAL POLISI
Nrp. : -
Jabatan : KAPUSJARAH
Kesatuan : PUSJARAH POLRI

Dengan ini menyatakan bahwa saya selaku Kepala Satuan Kerja dari peserta Diklat PKN II Polri Angkatan XXVIII Tahun Anggaran 2023, yaitu :

Nama : HENDRA WIDIYANA, S.S.
Pangkat : PEMBINA
NIP : 197603292011011002
Jabatan : PAUR SUBBAGSUMDA SETPUSJARAH
Kesatuan : PUSJARAH POLRI

Dengan ini memberikan dukungan kepada peserta Diklat PKN II Polri Tahun Anggaran 2023 untuk mengimplementasikan aksi perubahan dengan judul Strategi Peningkatan Pelayanan Publik Pusjarah Polri Melalui Aplikasi Berbasis Digital Guna mewujudkan Polri Presisi.

Demikian surat pernyataan ini saya buat dengan sebenar-benarnya untuk digunakan sebagaimana mestinya.

Jakarta, September 2023
KAPUSJARAH POLRI

HARI NUGROHO, S.I.K.
BRIGADIR JENDERAL POLISI

- b) Kombes Pol V. Bagas Uji Nugroho, S.I.K. selaku Sespusjarah Polri sekaligus mentor;



MARKAS BESAR
KEPOLISIAN NEGARA REPUBLIK INDONESIA
PUSAT SEJARAH

SURAT PERNYATAAN DUKUNGAN STAKEHOLDER

Saya yang bertandatangan dibawah ini:

Nama : V. BAGAS UJI NUGROHO, S.I.K.
Pangkat : KOMISARIS BESAR POLISI
Nrp. : 68010485
Jabatan : SESPUSJARAH POLRI
Kesatuan : PUSJARAH POLRI

Dengan ini menyatakan bahwa saya selaku mentor dari peserta Diklat PKN II Polri Angkatan XXVIII Tahun Anggaran 2023, yaitu :

Nama : HENDRA WIDIYANA, S.S.
Pangkat : PEMBINA
NIP : 197603292011011002
Jabatan : PAUR SUBBAGSUMDA SETPUSJARAH
Kesatuan : PUSJARAH POLRI

Dengan ini memberikan dukungan kepada peserta Diklat PKN II Polri Tahun Anggaran 2023 untuk mengimplementasikan aksi perubahan dengan judul Strategi Peningkatan Pelayanan Publik Pusjarah Polri Melalui Aplikasi Berbasis Digital Guna mewujudkan Polri Presisi.

Demikian surat pernyataan ini saya buat dengan sebenar-benarnya untuk digunakan sebagaimana mestinya.

Jakarta, September 2023
SESPUSJARAH POLRI

V. BAGAS UJI NUGROHO, S.I.K.
KOMISARIS BESAR POLISI NRP. 68010485

- c) Kombes Pol Hendri Budiman, S.H., S.I.K., M.H. selaku Kepala Bidang Perpustakaan Pusjarah Polri;

MARKAS BESAR
KEPOLISIAN NEGARA REPUBLIK INDONESIA
PUSAT SEJARAH

SURAT PERNYATAAN DUKUNGAN STAKEHOLDER

Saya yang bertandatangan dibawah ini:

Nama : HENDRI BUDIMAN, S.I.K., S.H., M.H.
Pangkat : KOMISARIS BESAR POLISI
Nrp. : 74030648
Jabatan : KABID PUSTAKA
Kesatuan : PUSJARAH POLRI

Dengan ini menyatakan bahwa saya selaku Stakeholder Internal dari peserta Diklat PKN II Polri Angkatan XXVIII Tahun Anggaran 2023, yaitu :

Nama : HENDRA WIDIYANA, S.S.
Pangkat : PEMBINA
NIP : 197603292011011002
Jabatan : PAUR SUBBAGSUMDA SETPUSJARAH
Kesatuan : PUSJARAH POLRI

Dengan ini memberikan dukungan kepada peserta Diklat PKN II Polri Tahun Anggaran 2023 untuk mengimplementasikan aksi perubahan dengan judul Strategi Peningkatan Pelayanan Publik Pusjarah Polri Melalui Aplikasi Berbasis Digital Guna mewujudkan Polri Presisi.

Demikian surat pernyataan ini saya buat dengan sebenar-benarnya untuk digunakan sebagaimana mestinya.

Jakarta, September 2023
KABID PUSTAKA PUSJARAH POLRI

HENDRI BUDIMAN, S.H., S.I.K., M.H.
KOMISARIS BESAR POLISI NRP. 74030648

d) Kombes Pol Edi Purnomo, S.H., S.I.K., M.M. selaku Kepala Bidang Museum Pusjarah Polri;

MARKAS BESAR
KEPOLISIAN NEGARA REPUBLIK INDONESIA
PUSAT SEJARAH

SURAT PERNYATAAN DUKUNGAN STAKEHOLDER

Saya yang bertandatangan dibawah ini:

Nama : EDI PURNOMO, S.H., S.I.K., M.M.
Pangkat : KOMISARIS BESAR POLISI
Nrp. : 78030910
Jabatan : KABID MUSEUM
Kesatuan : PUSJARAH POLRI

Dengan ini menyatakan bahwa saya selaku Stakeholder Internal dari peserta Diklat PKN II Polri Angkatan XXVIII Tahun Anggaran 2023, yaitu :

Nama : HENDRA WIDIYANA, S.S.
Pangkat : PEMBINA
NIP : 197603292011011002
Jabatan : PAUR SUBBAGSUMDA SETPUSJARAH
Kesatuan : PUSJARAH POLRI

Dengan ini memberikan dukungan kepada peserta Diklat PKN II Polri Tahun Anggaran 2023 untuk mengimplementasikan aksi perubahan dengan judul Strategi Peningkatan Pelayanan Publik Pusjarah Polri Melalui Aplikasi Berbasis Digital Guna mewujudkan Polri Presisi.

Demikian surat pernyataan ini saya buat dengan sebenar-benarnya untuk digunakan sebagaimana mestinya.

Jakarta, September 2023
KABID MUSEUM PUSJARAH POLRI

EDI PURNOMO, S.H., S.I.K., M.M.
KOMISARIS BESAR POLISI NRP. 78030910

- e) Kombes Pol I Dewa Made Adnyana, S.H., S.I.K., M.H. selaku Kepala Bidang Sejarah dan Tradisi Pusjarah Polri.



PRESISI

MARKAS BESAR
KEPOLISIAN NEGARA REPUBLIK INDONESIA
PUSAT SEJARAH

SURAT PERNYATAAN DUKUNGAN STAKEHOLDER

Saya yang bertandatangan dibawah ini:

Nama : I DEWA MADE ADNYANA, S.I.K., S.H., M.H.
Pangkat : KOMISARIS BESAR POLISI
Nrp. : 77010817
Jabatan : KABID RAHTRA
Kesatuan : PUSJARAH POLRI

Dengan ini menyatakan bahwa saya selaku Stakeholder Internal dari peserta Diklat PKN II Polri Angkatan XXVIII Tahun Anggaran 2023, yaitu :

Nama : HENDRA WIDIYANA, S.S.
Pangkat : PEMBINA
NIP : 197603292011011002
Jabatan : PAUR SUBBAGSUMDA SETPUSJARAH
Kesatuan : PUSJARAH POLRI

Dengan ini memberikan dukungan kepada peserta Diklat PKN II Polri Tahun Anggaran 2023 untuk mengimplementasikan aksi perubahan dengan judul Strategi Peningkatan Pelayanan Publik Pusjarah Polri Melalui Aplikasi Berbasis Digital Guna mewujudkan Polri Presisi.

Demikian surat pernyataan ini saya buat dengan sebenar-benarnya untuk digunakan sebagaimana mestinya.

Jakarta, September 2023
KABID RAHTRA PUSJARAH POLRI

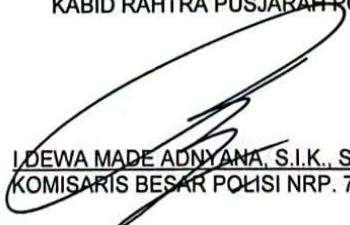
I DEWA MADE ADNYANA, S.I.K., S.H., M.H.
KOMISARIS BESAR POLISI NRP. 77010817

3) Menerima Arahan dan Bimbingan dari Mentor

Setiap minggunya, *Project leader* menerima arahan dan bimbingan dari Mentor dalam rangka implementasi proyek perubahan yang dilaksanakan oleh *Project leader* dibantu oleh tim efektif. Kegiatan ini bertujuan agar *Project leader* melaporkan perkembangan implementasi proyek perubahan setiap minggunya dan menerima bimbingan untuk pelaksanaan implementasi proyek perubahan di minggu berikutnya.



b. Tahap Pengorganisasian

- 1) **Pembentukan Tim Efektif *Project leader*** membentuk tim efektif yang akan bekerja sama untuk mendukung implementasi proyek perubahan. Tim efektif dibentuk berdasarkan Surat Perintah Kepala Pusat Sejarah Polri Nomor: Sprin/795/IX/HUK.6.5./2023 tanggal 18 September 2023 tentang Pembentukan Tim Efektif

MARKAS BESAR
KEPOLISIAN NEGARA REPUBLIK INDONESIA
PUSAT SEJARAH



SURAT PERINTAH
Nomor: Sprin/ 795/ IX/HUK.6.5./2023

Pertimbangan : bahwa dalam rangka penunjukkan Tim Efektif pelaksanaan Proyek Perubahan (Proper) pembuatan sistem informasi pelayanan publik Pusjarah Polri berbasis digital yang terintegrasi, dipandang perlu mengeluarkan surat perintah.

- Dasar :
1. Peraturan Kepala Kepolisian Negara Republik Indonesia Nomor 6 Tahun 2017 tentang Susunan Organisasi dan Tata Kerja Satuan Organisasi pada Tingkat Markas Besar Kepolisian Negara Republik Indonesia Sebagaimana telah Diubah dengan Peraturan Kepolisian Negara Republik Indonesia Nomor 5 Tahun 2019 tentang Perubahan atas Peraturan Kepala Kepolisian Negara Republik Indonesia Nomor 6 Tahun 2017 tentang Susunan Organisasi dan Tata Kerja Satuan Organisasi pada Tingkat Markas Besar Kepolisian Negara Republik Indonesia;
 2. Surat Kapusdikmin Lemdiklat Polri Nomor: B/347/IX/DIK/2.5./2023/Pusdikmin tanggal 6 September 2023 tentang Pemanggilan Peserta PKN Tingkat II Angkatan XXVIII Tahun Anggaran 2023.

DIPERINTAHKAN

Kepada : NAMA, PANGKAT, JABATAN DAN KESATUAN SESUAI YANG TERCANTUM DALAM LAMPIRAN SURAT PERINTAH INI.

- Untuk :
1. di samping melaksanakan tugas dan tanggungjawab jabatan sehari-hari ditunjuk sebagai Tim Efektif pelaksanaan Proyek Perubahan (Proper) pembuatan sistem informasi pelayanan publik Pusjarah Polri berbasis digital yang terintegrasi, yang dilaksanakan pada bulan September s.d. Desember 2023, adapun personel yang ditunjuk sesuai dengan daftar lampiran surat perintah ini;
 2. agar melaksanakan koordinasi dengan fungsi-fungsi terkait baik internal Polri maupun eksternal;
 3. melaksanakan perintah ini dengan saksama dan penuh rasa tanggung jawab;

4. melaporkan.....

Implementasi Proyek Perubahan Sistem Informasi Pelayanan
Publik Pusjarah Polri.

2 SURAT PERINTAH KAPUSJARAH POLRI
NOMOR : SPRIN/ 799/IX/HUK.6.5/2023
TANGGAL: 10 SEPTEMBER 2023

4. melaporkan hasil pelaksanaannya kepada Kapusjarah Polri;
5. surat perintah ini berlaku sejak tanggal ditetapkan.

Selesai.

Dikeluarkan di: Jakarta
pada tanggal : 10 September 2023

KEPALA PUSAT SEJARAH POLRI
HARI NUGROHO, S.I.K.
BRIGADIR JENDERAL POLISI

Tembusan:

1. Kapolri.
2. Wakapolri.
3. Irwasum Polri.
4. As SDM Kapolri.
5. Kadivpropam Polri.

MARKAS BESAR
KEPOLISIAN NEGARA REPUBLIK INDONESIA
PUSAT SEJARAH

LAMPIRAN SPRIN KAPUSJARAH POLRI
NOMOR : SPRIN/ 757 /IX/HUK 6.5 /2023
TANGGAL: 18 SEPTEMBER 2023

DAFTAR NAMA PERSONEL PUSJARAH POLRI YANG DITUNJUK SEBAGAI
TIM EFEKTIF PROYEK PERUBAHAN (PROPER) PEMBUATAN
SISTEM INFORMASI PELAYANAN PUBLIK PUSJARAH POLRI BERBASIS DIGITAL YANG TERINTEGRASI

NO.	NAMA	PANGKAT	JABATAN		KET
			STRUKTURAL	TIM	
1.	2	3	4	5	6
1.	HARI NUGROHO, S.I.K.	BRIGJEN POL	KAPUSJARAH POLRI	PENANGGUNG JAWAB	
2.	V. BAGAS UJI NUGROHO, S.I.K.	KOMBES POL	SESPUSJARAH POLRI	PENGARAH	
3.	HENDRA WIDIYANA, S.S.	PEMBINA	PAUR SUBBAGSUMDA SETPUSJARAH POLRI	KETUA PELAKSANA (PROJECT LEADER)	
4.	ADITYA KUSUMAWAN, S.S.	PENATA TK I	KAURTU PUSJARAH POLRI	SEKRETARIS	
5.	MUHAMMAD NIZAR, S.E.	AKBP	KASUBBAGREN SETPUSJARAH POLRI	ANGGOTA	
6.	OCKBEN SAOR SINAGA, S.H., M.Si.	AKBP	KASUBBIDTAPUS BIDPUSTAKA PUSJARAH POLRI	ANGGOTA	
7.	KAMBALI	AKBP	KASUBBIDYANDU BIDSEUM PUSJARAH POLRI	ANGGOTA	
8.	TEGUH PRIYONO	PENATA	PAMIN SUBBIDYANDU BIDSEUM PUSJARAH POLRI	ANGGOTA	
9.	SUJI HARTINI	PENATA	PAMIN SUBBIDYANDU BIDSEUM PUSJARAH POLRI	ANGGOTA	

10. DENNY

CS Dipindai dengan CamScanner

2

LAMPIRAN SPRIN KAPUSJARAH POLRI
NOMOR : SPRIN/ 757 /IX/HUK 6.5 /2023
TANGGAL: 18 SEPTEMBER 2023

1	2	3	4	5	6
10.	DENNY RAMADHANUS, M.Pd	AKP	PAUR BIDRAHTRA PUSJARAH POLRI	ANGGOTA	
11.	WIJAYA INDRA PRABHAWA, S.Pd.	PENDA TK I	PAMIN BIDPUSTAKA PUSJARAH POLRI	ANGGOTA	
12.	AAN AHMAD SHOLIKIN, A.Md.	PENDA	PAMIN BIDPUSTAKA PUSJARAH POLRI	ANGGOTA	
13.	LILIS SULISTYOWATI	PENDA	STAF SUBBAGSUMDA SETPUJARAH POLRI	ANGGOTA	

Dikeluarkan di: Jakarta
pada tanggal : 18 September 2023

KEPALA PUSAT SEJARAH POLRI
KEPALA
HARI NUGROHO, S.I.K.
BRIGADIR JENDERAL POLISI

2) Rapat Tim Efektif

Project leader mengadakan rapat tim efektif pada tanggal 20 September 2023 dengan tujuan adalah agar tim efektif mengetahui maksud dan tujuan dari proyek perubahan, pembagian tugas dari tim efektif guna mendukung implementasi proyek perubahan yang dikerjakan oleh *Project leader*



MARKAS BESAR
KEPOLISIAN NEGARA REPUBLIK INDONESIA
PUSAT SEJARAH
 Jalan Trunojoyo 3, Kebayoran Baru, Jakarta 12110 Jakarta, 19 September 2023

Nomor : SP/19/IX/KEP./2023/Pusjarah
 Klasifikasi : BIASA
 Lampiran : satu lembar
 Perihal : undangan rapat.

Kepada
 Yth. **PARA PERSONEL**
SESUAI DAFTAR TERLAMPIR
 di
Jakarta









1. Rujukan:
 - a. Peraturan Kepala Kepolisian Negara Republik Indonesia Nomor 6 Tahun 2017 tentang Susunan Organisasi dan Tata Kerja Satuan Organisasi pada Tingkat Markas Besar Kepolisian Negara Republik Indonesia Sebagaimana telah Diubah dengan Peraturan Kepolisian Negara Republik Indonesia Nomor 5 Tahun 2019 tentang Perubahan atas Peraturan Kepala Kepolisian Negara Republik Indonesia Nomor 6 Tahun 2017 tentang Susunan Organisasi dan Tata Kerja Satuan Organisasi pada Tingkat Markas Besar Kepolisian Negara Republik Indonesia;
 - b. Surat Perintah Kepala Pusat Sejarah Nomor: SPin/795/IX/HUK.6.5./2023 tanggal 19 September 2023 perihal penunjukan Tim Efektif Proyek Perubahan pembuatan Sistem informasi pelayanan publik Pusjarah Poli berbasis digital yang terintegrasi.
2. Sehubungan dengan rujukan tersebut di atas, bersama ini dimohon dengan hormat kepada personel Pusjarah Poli sesuai daftar terlampir berkenan untuk menghadiri acara rapat Tim Efektif Proyek Perubahan pembuatan Sistem informasi pelayanan publik Pusjarah Poli berbasis digital yang terintegrasi yang akan dilaksanakan pada:
 - a. Hari/tanggal : Rabu/20 September 2023;
 - b. Jam : 10.00 WIB. s.d. Selesai;
 - c. Acara : Rapat Tim Efektif;
 - d. Tempat : Ruang Lt. 3 Museum Poli;
 - e. Pimpinan : Sespusjarah Poli yang mewakili;
3. Demikian untuk menjadi maklum.

KEPALA PUSAT SEJARAH POLRI

HARI NUGROHO, S.I.K.
BRIGADIR JENDERAL POLISI

MARKAS BESAR
 KEPOLISIAN NEGARA REPUBLIK INDONESIA
 PUSAT SEJARAH

ABSENSI KEGIATAN RAPAT TIM EFEKTIF PROYEK PERUBAHAN
PEMBUATAN APLIKASI SIMPUS POLRI
 Hari/tgl. Rabu, 20 September 2023

NO.	NAMA	PANGKAT/NRP/NIP/NI	TANDA TANGAN
1	2	3	4
1.	✓ BAGAR WI NUGROHO	KEBP	
2.	KEG. LAMP. 40-41230	KEBP	
3.	OCTAVIUS J.F.	AKUM	
4.	HENDRA WIDIYANA	PERUSAHA	
5.	ADHYA	PEMATA	
6.	SONI HARIM	Penata	
7.	LUS S	Vendor	
8.	Amr Ahmad Shuteki	penda	
9.			
10.			
11.			
12.			
13.			
14.			
15.			
16.			
17.			
18.			
19.			
20.			

Jakarta, September 2023
PAUR SUBBAGSUMDA

HENDRA WIDIYANA, S.S.
 PEMBINA NIP. 197603292011011002

c. Tahap Pelaksanaan

1) Membuat Desain Aplikasi;

Pada tanggal 2 Oktober 2023 Project leader *Project leader* melaksanakan diskusi dengan programmer yang akan membuat website Sistem Informasi Pelayanan Publik Pusjarah Polri (Simpus Polri). Tujuannya adalah agar progammer dapat membuat website sesuai dengan konsep yang telah disusun oleh *Project leader*.

2) Menyusun Desain bersama *Stakeholder*

Pada tanggal 2 Oktober 2023, *Project leader* berdiskusi dengan *Stakeholder* dalam rangka menyusun desain website Simpus Polri sehingga dapat mudah dioperasikan oleh operator





MARKAS BESAR
KEPOLISIAN NEGARA REPUBLIK INDONESIA
PUSAT SEJARAH

NOTA DINAS
Nomor : B/ND-167/IX/KEP./2023/Pusjarah
Kepada : Yth. Personel Tim Efektif Proyek Perubahan.
Dari : Kapusjarah Polri
Perihal : undangan rapat

1. Rujukan
 - a. Peraturan Kepala Kepolisian Negara Republik Indonesia Nomor 6 Tahun 2017 tentang Susunan Organisasi dan Tata Kerja Satuan Organisasi pada Tingkat Markas Besar Kepolisian Negara Republik Indonesia Sebagaimana telah Diubah dengan Peraturan Kepolisian Negara Republik Indonesia Nomor 5 Tahun 2019 tentang Perubahan atas Peraturan Kepala Kepolisian Negara Republik Indonesia Nomor 6 Tahun 2017 tentang Susunan Organisasi dan Tata Kerja Satuan Organisasi pada Tingkat Markas Besar Kepolisian Negara Republik Indonesia;
 - b. Surat Perintah Kepala Pusat Sejarah Nomor: Sprin/795/IX/HUK.6.5./2023 tanggal 19 September 2023 perihal penunjukan Tim Efektif Proyek Perubahan pembuatan Sistem informasi pelayanan publik Pusjarah Polri berbasis digital yang terintegrasi;
2. Sehubungan dengan rujukan tersebut di atas, bersama ini disampaikan kepada Personel Pusjarah Polri yang terlibat sebagai anggota Tim Efektif Proyek Perubahan pembuatan Sistem informasi pelayanan publik Pusjarah Polri berbasis digital yang terintegrasi, untuk menghadiri:
 - a. Hari/tanggal : Senin/2 Oktober 2023
 - b. Waktu : 09.00 WIB s.d. Selesai;
 - c. Tempat : Rupa Lt. 3 Museum Polri;
 - d. Pimpinan : Sespusjarah Polri/ yang mewakili.
3. Berkaitan dengan butir nomor 2 (dua) diatas, dimohon untuk hadir tepat pada waktunya.
4. Demikian untuk menjadi maklum.

Jakarta, 27 September 2023
a.n. KEPALA PUSAT SEJARAH POLRI
SES

V. BAGAS UJI NUGROHO, S.I.K.
KOMISARIS BESAR POLISI NRP. 68010485

Tembusan:
- Kapusjarah Polri.

MARKAS BESAR
KEPOLISIAN NEGARA REPUBLIK INDONESIA
PUSAT SEJARAH

ABSENSI KEGIATAN RAPAT TIM EFEKTIF PROYEK PERUBAHAN
PEMBUATAN DESAIN APLIKASI SIMPUS POLRI
Hari/tgl : 2023

NO.	NAMA	PANGKAT/NRP/NIP/	TANDA TANGAN
1	2	3	4
1.	V. BAGAS UJI NUGROHO		
2.	HENDRA WIDIYANA	Pembina	
3.	Mirlina	Penata	
4.	Ima Uciara	Penata	
5.	Anton Wijowo	Penata	
6.	Camelia Chasana	Penata	
7.	Le Aminda	Penata I	
8.	An Amud S	Penata	
9.	Wipra Huda Khatun	Penata I	
10.	Suci Hartini	Penata	
11.	Melania	Penata	
12.	Ari-Spankora	Penata I	
13.	Muzli Sani W	Penata I	
14.	Indis Aningsi	Appa	
15.	Pada Luciah	BAPKA	
16.	Anisa	BAPKA	
17.	Nurbani .C		
18.	Mira Apriyani		
19.	Uis Enustiswah	Penata	
20.	PIPIK	Penata	

Jakarta, 2023
PAUR SUBBAGSUMDA
HENDRA WIDIYANA, S.S.
PEMBINA NIP. 197603292011011002

3) Menyusun Buku Panduan Pengoperasian Simpus

Pada tanggal 2 November s.d. 10 November 2023, *Project leader* mengarahkan tim efektif untuk menyusun buku panduan pengoperasian Simpus. Buku panduan ini berfungsi sebagai pedoman operator dalam mengoperasikan website Simpus sehingga dapat berjalan dengan baik dan lancar.



4) Penyusunan Draft Peraturan Kapusjarah Polri tentang SOP Simpus Polri

Pada tanggal 7-9 November 2023, *Project leader* mengarahkan tim efektif untuk menyusun Peraturan Kapusjarah Polri tentang Standar Operasional Prosedur Sistem Informasi Pelayanan Publik Pusjarah Polri (Simpus Polri). Dari hasil rapat Pokja ini dihasilkan draft rumusan Peraturan Kapusjarah Polri tentang SOP Pelayanan Publik di Pusjarah Polri dan untuk tahap jangka pendek dibuatkan dulu regulasi berupa Keputusan Kapusjarah Polri untuk implementasi Aplikasi Sistem Pelayanan Publik Pusjarah Polri.



PRESISI



5) Uji Coba Simpus

Pada tanggal 22 November 2023, *Project leader* melaksanakan uji coba Simpus Polri bersama operator. Kegiatan uji coba dilaksanakan bertujuan untuk mengetahui kelancaran dalam pengoperasian website Simpus sehingga dapat dengan mudah diakses oleh operator dan personel Pusjarah Polri



6) Monitoring dan Sosialisasi aplikasi Simpus

- a) Pada tanggal 22 November 2023 Project leader mensosialisasikan aplikasi Simpus Polri kepada Personel Pusjarah Polri untuk memperkenalkan dan mengujicobakan aplikasi Simpus Polri guna mendapatkan saran masukan dari seluruh stakeholder di Pusjarah.



PRESISI



- b) Pada tanggal 23 November 2023 Project leader melaporkan kepada Kapusjarah Polri dan PJU Pusjarah Polri tentang Aplikasi Simpus Polri sekaligus monitoring dan Anev.





3. Masukan dari Penguji:

- a. Dicari Data Tentang Fluktuasi Pengunjung Museum Di Bulan Maret Kenapa Lebih Tinggi;

JUMLAH PENGUNJUNG MUSEUM POLRI TAHUN 2021

NO	BULAN	PENGUNJUNG DGN LATAR BELAKANG									JUMLAH	
		TK/PAUD	PELAJAR	MHSW	MASY	SWASTA	POLRI/PNS	AKADEMISI	SISWA POL	TNI		TURIS
1	JANUARI	-	-	-	-	-	17	-	-	-	-	17
2	FEBRUARI	-	-	-	-	-	-	-	-	-	-	-
3	MARET	-	-	-	-	-	-	-	-	-	-	-
4	APRIL	-	-	-	-	-	-	-	-	-	-	-
5	MEI	-	-	-	-	-	-	-	-	-	-	-
6	JUNI	-	-	-	-	-	-	-	-	-	-	-
7	JULI	-	-	-	-	-	-	-	-	-	-	-
8	AGUSTUS	-	-	-	4	-	10	-	-	-	-	14
9	SEPTEMBER	-	-	-	5	-	158	-	-	-	-	163
10	OKTOBER	-	-	-	13	-	1	-	-	-	-	14
11	NOVEMBER	-	-	-	46	-	25	-	321	-	-	392
12	DESEMBER	-	-	-	63	-	14	-	280	24	-	381
TOTAL		-	-	-	131	-	225	-	601	24	-	981

JUMLAH PENGUNJUNG MUSEUM POLRI TAHUN 2022

NO	BULAN	PENGUNJUNG DGN LATAR BELAKANG									JUMLAH	
		TK/PAUD	PELAJAR	MHSW	MASY	SWASTA	POLRI/PNS	AKADEMISI	SISWA POL	TNI		TURIS
1	JANUARI	-	-	-	49	-	17	3	2	6	-	77

2	FEBRUARI	-	-	-	-	-	2	4	-	-	-	6
3	MARET	-	-	-	13	-	23	4	-	-	-	40
4	APRIL	-	7	26	46	-	12	-	-	-	4	95
5	MEI	-	6	3	101	38	166	28	7	1	3	353
6	JUNI	181	133	27	206	79	186	43	543	-	9	1,407
7	JULI	6	78	38	80	37	222	-	32	6	28	527
8	AGUSTUS	8	520	20	97	52	99	37	85	-	20	938
9	SEPTEMBER	122	402	13	90	34	96	102	-	-	29	888
10	OKTOBER	107	362	121	86	41	216	73	319	-	16	1,341
11	NOVEMBER	188	464	57	78	22	102	114	57	-	13	1,095
12	DESEMBER	83	522	68	262	93	170	57	385	46	16	1,702
TOTAL		695	2,494	373	1,108	396	1,311	465	1,430	59	138	8,469

JUMLAH PENGUNJUNG MUSEUM POLRI TAHUN 2023

NO	BULAN	PENGUNJUNG DGN LATAR BELAKANG										JUMLAH
		TK/PAUD	PELAJAR	MHSW	MASY	SWASTA	POLRI/PNS	AKADEMISI	SISWA POL	TNI	TURIS	
1	JANUARI	182	614	128	141	77	200	111	1	4	18	1,476
2	FEBRUARI	171	270	129	212	30	117	155	103	-	34	1,221
3	MARET	537	211	80	258	36	94	106	54	6	34	1,416
4	APRIL	102	150	48	73	40	37	20	7	3	19	499
5	MEI	207	368	63	69	38	196	78	212	-	14	1,245
6	JUNI	53	198	91	232	-	116	19	110	-	14	833
7	JULI	50	314	83	265	91	82	33	73	-	51	1,042
8	AGUSTUS	43	376	129	231	9	91	47	96	-	39	1,061
9	SEPTEMBER	218	483	77	253	28	130	114	72	4	67	1,446
10	OKTOBER	368	935	140	286	-	141	192	124	-	22	2,208
11	NOVEMBER	-	-	-	-	-	-	-	-	-	-	-
12	DESEMBER	-	-	-	-	-	-	-	-	-	-	-
TOTAL		1,931	3,919	968	2,020	349	1,204	875	852	17	312	12,447

Melihat data pengunjung Museum Polri dari tahun 2021 sampai dengan 2023 bisa dianalisa Bulan Maret menjadi bulan yang banyak pengunjungnya dikarenakan jumlah pengunjung dari kalangan anak sekolah, mahasiswa dan akademisi akademisi serta yang paling banyak dari anak jenjang TK/PAUD sebanyak 537 orang.

b. Benchmarking Ke Instansi Lain;

1. Pada tanggal 17 Oktober 2023 Project Ledear melaksanakan kunjungan/Benchmarking ke Arsip Nasional RI di Jalan Ampera Raya Jakarta. Dari hasil Benchmarking ini didapatkan ini didapatkan hasil bahwa Anri sudah menyelenggarakan 19 Jenis dan

8 Unit Kerja Pelayanan Publik (UKPP) Berdasarkan Peraturan Arsip Nasional Republik Indonesia Nomor 17 Tahun 2021 Tentang Standar Pelayanan Di Lingkungan Arsip Nasional Republik Indonesia.

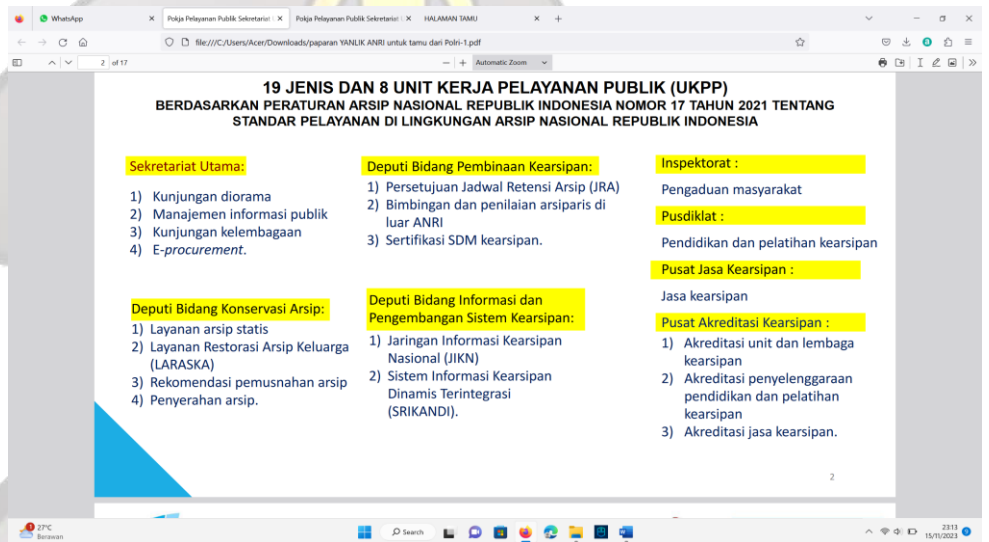

2. Benchmarking ke Pusjarah TNI pada tanggal 18 Oktober 2023

Pada tanggal 18 Oktober 2023 proyek leader beserta Tim Efektif melakukan Benchmarking ke Pusjarah TNI dan diterima oleh Kepala Bidang Museum, Monumen dan Perpustakaan. Dari hasil kunjungan ini mendapatkan hasil yang bisa diaplikasikan di Pusjarah Polri yaitu menjalin kerjasama dengan pihak swasta dalam hal ini pengusaha untuk membuka tempat usaha di Pusjarah TNI khususnya Museum Satria Mandala sebagai salah satu bentuk kemitraan dengan sektor publik.

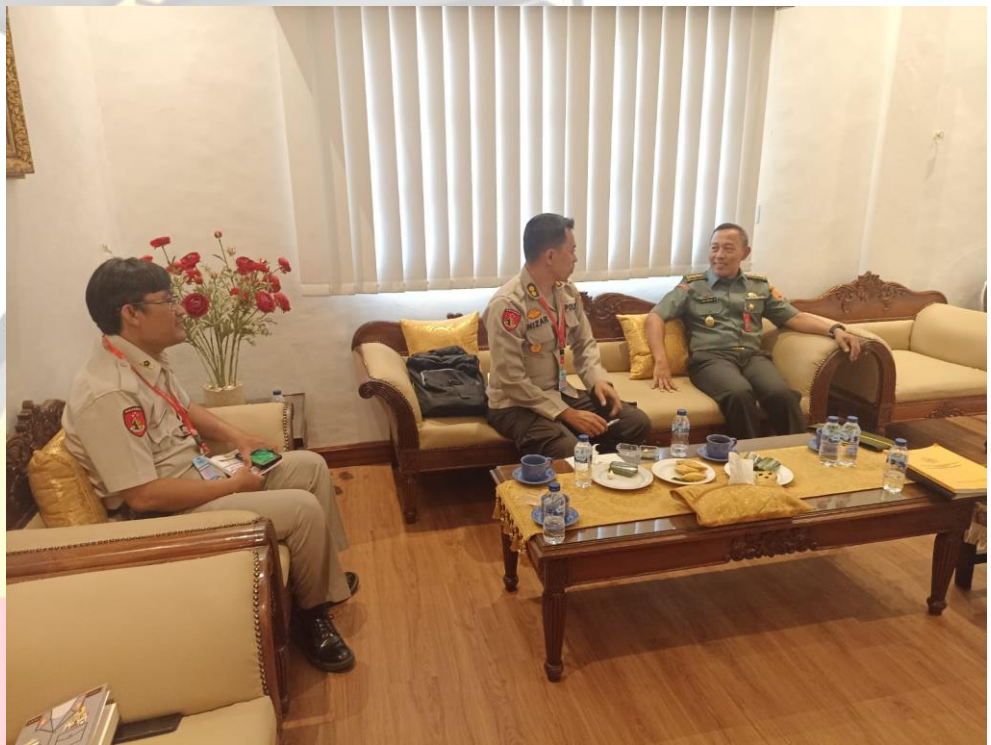



- c. Sejarah Direktorat Cyber Di Indonesia;
Untuk penulisan sejarah tentang profil kesatuan masih minim terutama profil kesatuan Mabes Polri. Pusjarah Polri sudah mengirim surat telegram permintaan profil atau sejarah Kesatuan baik yang di Mabes Polri maupun di kewilayahan.

PRESISI

KEPOLISIAN NEGARA REPUBLIK INDONESIA
MARKAS BESAR



SURAT TELEGRAM

DARI : KAPOLRI

DERAJAT : KILAT
KLASIFIKASI: BIASA

KEPADA : DISTRIBUSI A-2, B DAN C MABES POLRI

TEMBUSAN: KAPOLRI

NOMOR: ST/ *RS* /III/OTL.2.1./2023

TGL: *2* -2-2023

AAA TTK REF TTK DUA

SATU TTK PERATURAN KAPOLRI NOMOR 6 THN 2017 TTG SOTK SATUAN ORGANISASI PADA TINGKAT MABES POLRI SEBAGAIMANA TELAH BEBERAPA KALI DIUBAH TERAKHIR DGN PERATURAN POLRI NOMOR 6 THN 2022 TTG PERUBAHAN KEEMPAT ATAS PERATURAN KAPOLRI NOMOR 6 THN 2017 TTG SOTK SATUAN ORGANISASI PADA TINGKAT MABES POLRI TTK

DUA TTK SURAT TELEGRAM KAPOLRI NO: STR/311/II/2018 TGL 31 JAN 2018 TTG PENULISAN SEJARAH PERKEMBANGAN SATUAN POLRI BAIK TINGKAT SATKER/SUBSATKER MABES POLRI MAUPUN TINGKAT SATWIL TTK

TIGA TTK SURAT KAPUSJARAH POLRI NO: B/505/VI/OTL.2.1./2022/ PUSJARAH TGL 30 SEP 2022 PERIHAL PERMOHONAN PENGIRIMAN BUKU PROFIL DAN SEJARAH SATKER MABES POLRI SERTA SATWIL POLDA TTK

BBB TTK SEHUB DGN REF DI ATAS KMA BERSAMA INI DIINFORMASIKAN KPD TSB ALAMAT BHW PUSJARAH POLRI SDG MELAKSANAKAN PENGUMPULAN DATA TTG SEJARAH KESATUAN DI LINGKUNGAN POLRI SEBAGAI BAHAN PENGETAHUAN ANGGT POLRI MAUPUN MASYARAKAT UTK MENGENAL SEJARAH PERKEMBANGAN POLRI TTK

CCC TTK KESATUAN YG SDH MENGIRIMKAN SEJARAH KESATUAN SBB TTK DUA

SATU TTK SATKER MABES POLRI TTK DUA

AA TTK BARESKRIM POLRI TTK
BB TTK BAHARKAM POLRI TTK

CC TTK

2

SURAT TELEGRAM KAPOLRI
NOMOR : ST/ 285 /II/OTL.2.1./2023
TANGGAL: 2 -2-2023

CC TTK SRENA POLRI TTK
 DD TTK DIVPROPAM POLRI TTK
 EE TTK PUSKEU POLRI TTK
 FF TTK DIVHUBINTER POLRI TTK
 GG TTK DIV TIK POLRI TTK
 HH TTK DIVHUMAS POLRI TTK
 II TTK PUSDOKKES POLRI TTK
 JJ TTK KORLANTAS POLRI TTK
 KK TTK KORBRIMOB POLRI TTK
 LL TTK PUSLITBANG POLRI TTK
 MM TTK ITWASUM POLRI TTK
 NN TTK YANMA POLRI TTK
 OO TTK DENSUS 88 AT POLRI TTK
 PP TTK SAHLI KAPOLRI TTK
 QQ TTK SETUM POLRI TTK
 RR TTK SOPS POLRI TTK

DUA TTK SATWIL TTK DUA

AA TTK POLDA LAMPUNG TTK
 BB TTK POLDA KEPRI TTK
 CC TTK POLDA SULSEL TTK
 DD TTK POLDA BALI TTK
 EE TTK POLDA JABAR TTK
 FF TTK POLDA KALTARA TTK
 GG TTK POLDA DIY TTK
 HH TTK POLDA BENGKULU TTK
 II TTK POLDA KALSEL
 JJ TTK POLDA RIAU TTK
 KK TTK POLDA JAMBI TTK
 LL TTK POLDA NTB TTK
 MM TTK POLDA KALBAR TTK
 NN TTK POLDA JATIM TTK
 OO TTK POLDA JATENG TTK
 PP TTK POLDA KEPBABEL TTK
 QQ TTK POLDA MALUKU TTK
 RR TTK POLDA PAPUA TTK

DDD TTK BERKAITAN DGN HURUF BBB KMA KPD KASATKER DAN KASATWIL YG BELUM MENGIRIMKAN BUKU PROFIL DAN SEJARAH AGAR MENGIRIMKAN DGN SISTEMATIKA SBB TTK DUA

SATU TTK BAB I PENDAHULUAN BERISI GAMBARAN UMUM TTK

DUA TTK BAB II SEJARAH PEMBENTUKAN DAN PERKEMBANGAN KESATUAN BERISI DASAR KMA TGL PEMBENTUKAN KMA VISI KMA MISI KMA STRUKTUR ORGANISASI DAN PIMPINAN KESATUAN DARI MASA KE MASA TTK

TIGA TTK

3

SURAT TELEGRAM KAPOLRI
NOMOR : ST/ 2023 /II/OTL.2.1./2023
TANGGAL: 2 -2-2023

TIGA TTK BAB III PRESTASI DAN KEBERHASILAN KESATUAN
BERISI PROGRAM KERJA KMA CAPAIAN KINERJA KMA
PRESTASI DAN KEBERHASILAN KESATUAN TTK

EMPAT TTK BAB V PENUTUP TTK

LIMA TTK DAFTAR PUSTAKA TTK

ENAM TTK LAMPIRAN TTK

EEE TTK ST INI BERSIFAT PERINTAH UTK DILAKS TTK

FFF TTK DUM TTK HBS



d. Spot museum atau Tampilan Yang Membosankan dan Spot Paling Menarik

Untuk mengetahui spot museum yang paling menarik dan paling membosankan project leader telah membuat angket yang disebarakan ke pengunjung Museum Polri dengan hasilnya:

1) Jumlah responden : 48 orang

2) Hasil survey:

a) Spot paling menarik:

(1) ruang teater : 9 orang

(2) photo box : 8 orang

(3) area koleksi lantai 2 : 7 orang

(4) ruang Densus 88/bom bali : 7 orang

(5) armory/persenjataan : 6 orang

(6) game tembak-tembakan : 3 orang

(7) lantai 1 : 3 orang

(8) ruang koleksi brimob : 1 orang

(9) ruang kapolri : 1 orang

(10) kidz corner : 1 orang

(11) semua koleksi : 1 orang

(12) tidak menjawab : 1 orang

b) Spot tidak menarik/membosankan:

(1) tidak ada : 41 orang

(2) yang banyak tulisan : 1 orang

(3) spot virtual : 1 orang

(4) lantai 3 : 4 orang

c) Kepuasan atas pelayanan public di Museum Polri:

Semua responden menjawab puas dengan pelayanan di Museum Polri

MARKAS BESAR
KEPOLISIAN NEGARA REPUBLIK INDONESIA
PUSAT SEJARAH

SURVEY KEPUASAN PENGUNJUNG MUSEUM POLRI

NAMA : *Calista*
PEKERJAAN : *Pelajar*
ALAMAT : *Kebayoran Baru*

1. DARI MANA ANDA MENGETAHUI TENTANG MUSEUM POLRI ?
Media Sosial
2. SUDAH BERAPA KALI ANDA MENGUNJUNGI MUSEUM POLRI ?
Baru pertama kali
3. TUJUAN ANDA BERKUNJUNG KE MUSEUM POLRI?
Ingin mengetahui isi dan hal-hal mengenai Kepolisian
4. SPOT ATAU LOKASI YANG PALING MENARIK DI MUSEUM POLRI ?
Ruang Teater
5. SPOT ATAU LOKASI YANG TIDAK MENARIK DI MUSEUM POLRI?
Tidak ada
6. APAKAH ANDA PUAS DENGAN PELAYANAN PEMANDU MUSEUM POLRI?
Sangat Puas
7. APAKAH ANDA PUAS DENGAN FASILITAS YANG ADA DI MUSEUM POLRI ?
Sangat Puas
8. TULISKAN SARAN MASUKAN ANDA TERHADAP PELAYANAN MUSEUM POLRI?
lebih menarik dan asik dalam pemandu agar lebih tertarik dan fokus audien

e. Pengungkapan Kasus Besar/Bom Bali

Di Museum Polri sudah ada ruang pameran atau ruang koleksi pengungkapan kasus-kasus besar seperti contohnya kasus Bom Bali menjadi satu ruangan tersendiri:



PRESISI

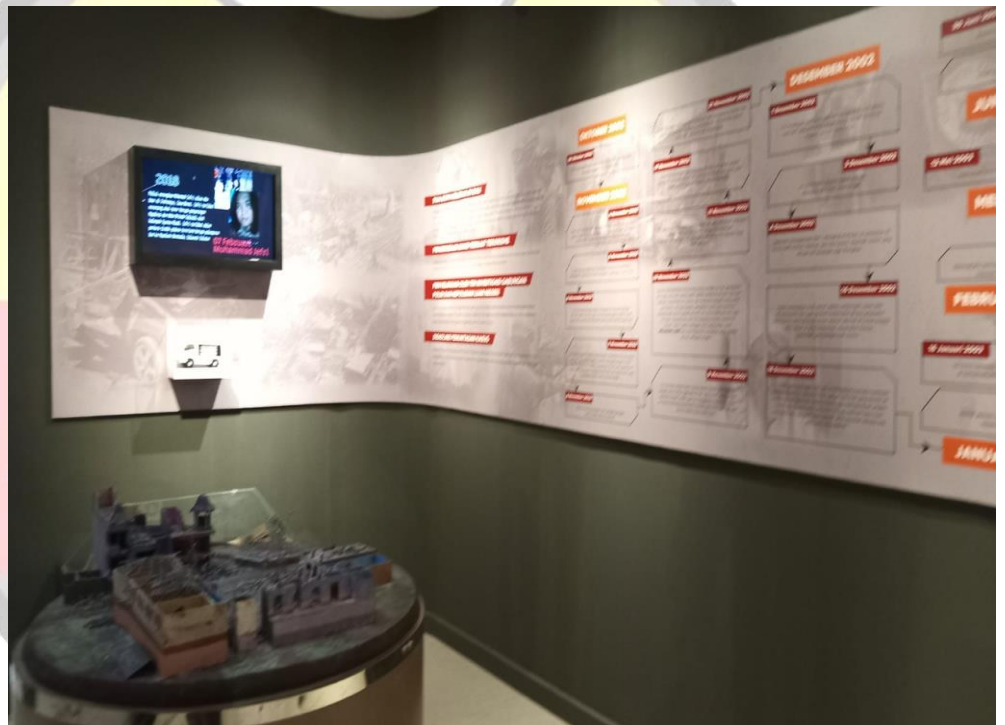

- f. Dilombakan/Sayembara Orang-Orang yang Mampu Mempromosikan Sejarah;

Untuk kegiatan lomba Orang-Orang yang Mampu Mempromosikan Sejarah dikarenakan keterbatasan waktu dan belum adanya anggaran belum bisa dilaksanakan pada tahap jangka pendek namun sudah projek leader diskusikan dengan mentor untuk diajukan kepada Kapusjarah Polri permohonan kegiatan penyelenggaraan lomba foto-foto anggota Polri berakhlak/berdedikasi pada anggaran tahun 2024 di tahap jangka menengah.

- g. Hoegeng Award Dihunting;

Untuk pelaksanaan Hoegeng Award telah dilaksanakan oleh Polri bekerjasama dengan CT Corp. Para penerima Hoegeng Awards 2023 telah diumumkan. Ada 5 sosok polisi teladan yang dipilih oleh Dewan Pakar Hoegeng Awards 2023 untuk mendapat penghargaan tersebut. Pemberian penghargaan kepada 5 polisi teladan itu diumumkan dalam acara malam puncak penghargaan Hoegeng Awards 2023 yang digelar di The Tribrata Darmawangsa, Jakarta Selatan, Jumat (14/7/2023) mulai pukul 19.00 WIB. Acara yang dihadiri langsung oleh Kapolri Jenderal Listyo Sigit Prabowo dan Chairman of CT Corp Chairul Tanjung (CT), serta sederet tokoh penting di pemerintahan itu disiarkan langsung di detikcom. Ada 5 kategori dalam Hoegeng Awards 2023. Di antaranya Polisi Berdedikasi', 'Polisi Inovatif', 'Polisi Pelindung Perempuan dan Anak', 'Polisi Tapal Batas dan Pendalaman' serta 'Polisi Berintegritas'. Satu nama polisi teladan dari masing-masing kategori itu telah dipilih oleh Dewan Pakar Hoegeng Awards 2023.



Sumber detiknews, "Daftar 5 Polisi Teladan Penerima Hoegeng Awards 2023" selengkapnya <https://news.detik.com/berita/d-6823608/daftar-5-polisi-teladan-penerima-hoegeng-awards-2023>.

h. Lomba Foto2 Hiden Cam Anggota Berakhlak;

Untuk kegiatan lomba foto-foto hidden cam anggota berakhlak dikarenakan keterbatasan waktu dan belum adanya anggaran belum bisa dilaksanakan pada tahap jangka pendek namun sudah proyek leader diskusikan dengan mentor untuk diajukan kepada Kapusjarah Polri permohonan kegiatan penyelenggaraan lomba foto-foto anggota Polri berakhlak/berdedikasi pada anggaran tahun 2024 di Tahap jangka menengah

i. Wajib Kunjung Museum;

Pusjarah Polri pada bulan Oktober 2023 telah membuat surat arahan ke Satker-Satker di Mabes Polri untuk melaksanakan wajib kunjung Museum Polri, dan untuk hasil pelaksanaannya pada tanggal 24 Oktober 2023 ada kunjungan dari Siswa Diktuk Ba Polwan Sepolwan Lemdiklat.

 MARKAS BESAR KEPOLISIAN NEGARA REPUBLIK INDONESIA PUSAT SEJARAH Jalan Trunojoyo 3, Kebayoran Baru, Jakarta 12110	2 SURAT KAPUSJARAH POLRI NOMOR : B/179X/BIN 1 B./2023/PUSJARA TANGGAL: 5 OKTOBER 2023
Jakarta, 5 Oktober 2023	4. Untuk mempermudah dalam melaksanakan reservasi dan waktu kunjungan serta koordinasi lebih lanjut dapat menghubungi nomor kontak resmi Museum Polri 082116317799 atau melalui email inp.museum@gmail.com. 5. Demikian untuk menjadi maklum dan atas perkenan Jenderal dihaturkan terima kasih.
Nomor : B/170 /X/BIN 1.B./2023/Pusjarah Klasifikasi: BIASA Lampiran : - Hal : himbauan untuk berkunjung ke Museum Polri.	Kepada Yth. DISTRIBUSI A2, B DAN C MABES POLRI di Jakarta
1. Rujukan: a. Peraturan Kepala Kepolisian Negara Republik Indonesia Nomor 6 Tahun 2017 tentang Susunan Organisasi dan Tata Kerja Satuan Organisasi pada Tingkat Markas Besar Kepolisian Negara Republik Indonesia Sebagaimana telah Diubah dengan Peraturan Kepolisian Negara Republik Indonesia Nomor 5 Tahun 2019 tentang Perubahan atas Peraturan Kepala Kepolisian Negara Republik Indonesia Nomor 6 Tahun 2017 tentang Susunan Organisasi dan Tata Kerja Satuan Organisasi pada Tingkat Markas Besar Kepolisian Negara Republik Indonesia; b. Peraturan Kepala Kepolisian Negara Republik Indonesia Nomor 10 Tahun 2018 tentang Pembinaan Rohani, Mental dan Tradisi di Lingkungan Kepolisian Negara Republik Indonesia.	KEPALA PUSAT SEJARAH POLRI  HARI NUGROHO, S.I.K. BRIGADIR JENDERAL POLISI
2. Sehubungan dengan rujukan tersebut di atas, Pusjarah Polri sebagai pengemban fungsi pembinaan tradisi di lingkungan Polri, memiliki tanggung jawab untuk menjaga nilai-nilai sejarah dan segenap kiprah Polri dalam kehidupan berbangsa dan bernegara untuk diwariskan kepada generasi yang akan datang, salah satu cara untuk melestarikan nilai tersebut adalah dengan adanya Museum Polri. Keberadaan Museum Polri selain menjadi instrumen untuk menunjukkan posisi dan peran Polri dalam perkembangan sejarah masyarakat Indonesia dan memiliki peran yang sangat penting sebagai alat pembelajaran bagu seluruh anggota dan mengetahui sejarah Polri.	Tembusan: 1. Kapolri. 2. Wakapolri. 3. Irwasum Polri. 4. Kadivpropam Polri 5. Kadivhumas Polri
3. Berkaitan dengan hal tersebut, agar setiap anggota Polri memahami nilai-nilai sejarah dan perannya dalam melaksanakan tugas, dimohon kepada Jenderal/Ka untuk memerintahkan anggotanya untuk mengunjungi Museum Polri (wajib kunjung) dengan jadwal menyesuaikan kegiatan Satker masing-masing.	4. Untuk



- j. Hal Yang Baru Bahwa Kunjungan Semakin Meningkat; Museum Polri tahun 2021 pada masa Pandemi mengalami revitalisasi menjadi Museum Polri yang modern dengan memanfaatkan teknologi berbasis digital, antara lain:



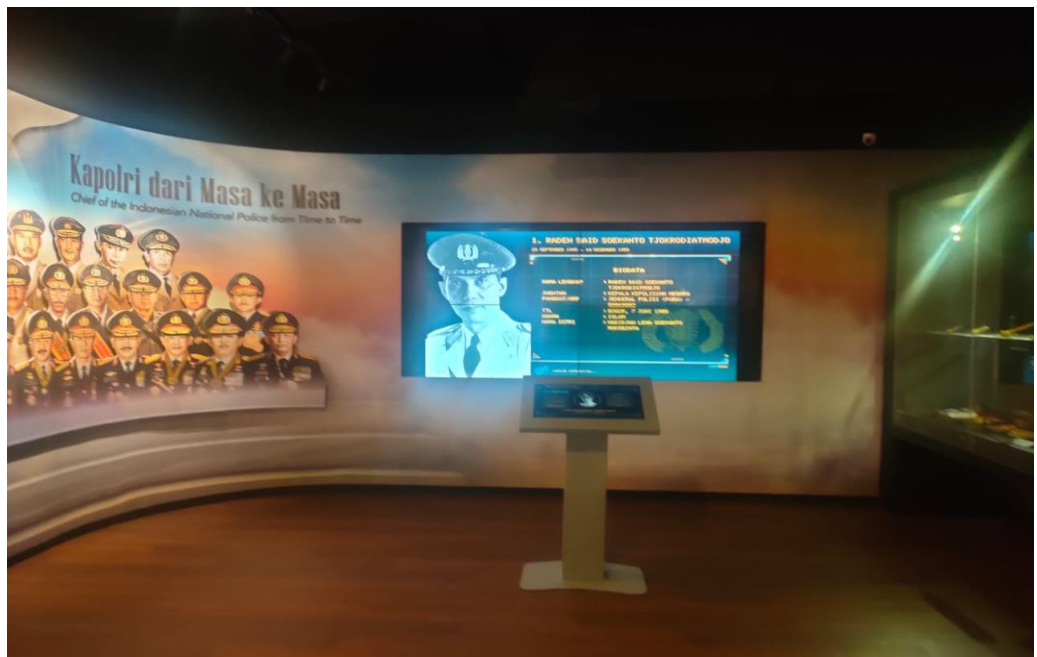

k. Kolaborasi Dengan Instansi Lain

Untuk kolaborasi dengan Instansi lain untuk tahap jangka pendek belum bisa dilaksanakan namun akan dimasukkan ke milestone jangka panjang.

II. Deskripsi Kepemimpinan Strategis

1. Kriteria Keberhasilan

- a. Komitmen dari tim efektif dan stakeholder baik internal maupun eksternal;
- b. Adanya draf Peraturan Sekretaris Pusjarah Polri tentang Standar Prosedur Operasional (SOP) Sistem Informasi Pelayanan Pusjarah Polri/Simpus Polri yang efektif dan efisien
- c. Adanya desain prototipe/rancangan aplikasi Sistem Informasi Pelayanan Pusjarah Polri/Simpus Polri berbasis web
- d. Peningkatan pelayanan publik di Pusjarah Polri.

2. Tata Kelola Rancangan Proyek Perubahan

Tata kelola rancangan proyek perubahan dapat di lihat pada gambar berikut:

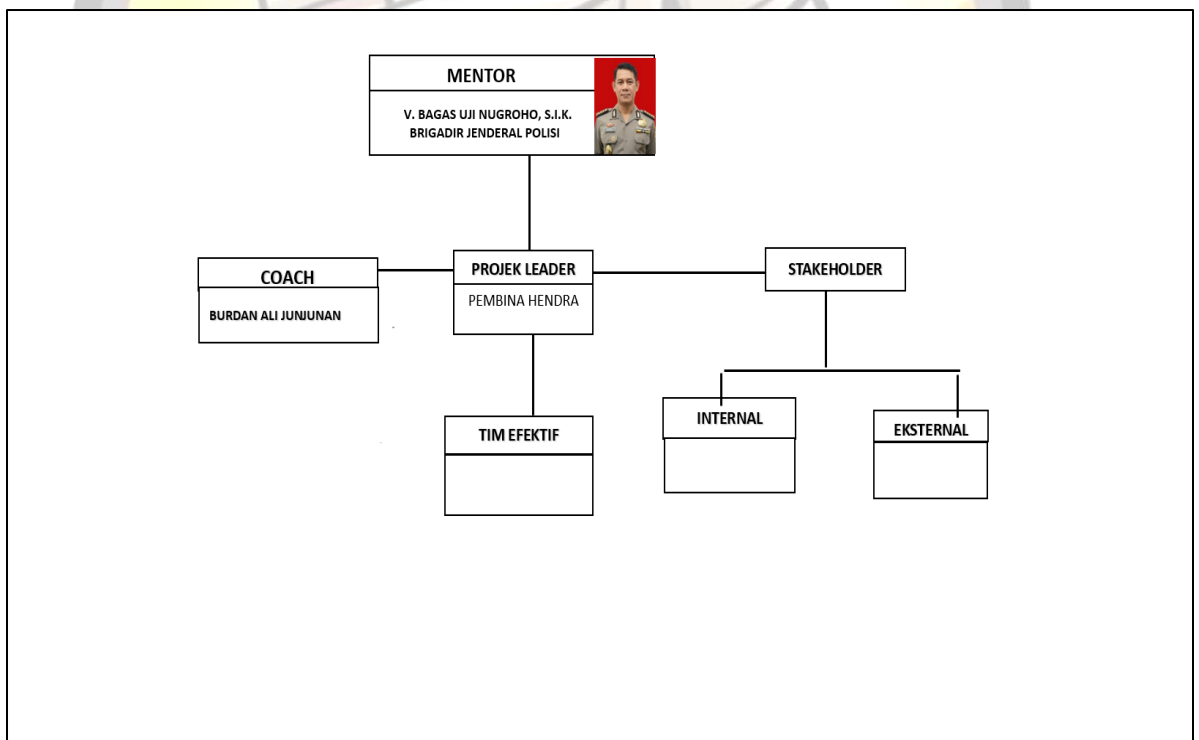

Deskripsi tata kelola rancangan proyek perubahan, sebagai berikut:

KOMPONEN	PERAN
<p><i>MENTOR</i></p>	<ol style="list-style-type: none"> 1. Membimbing peserta dengan profesionalisme; 2. Memberikan bimbingan dalam penyusunan dan pelaksanaan proyek perubahan serta membantu arahan untuk mengatasi kendala yang muncul selama proses implementasi berlangsung 3. Membantu peserta dalam memetakan agenda <i>project</i> yang akan dilaksanakan dan rencana jadwal pertemuan yang akan dilaksanakan; 4. Menjelaskan kontrak penyelesaian tugas; 5. Sebagai atasan langsung memberikan kesepakatan dan persetujuan atas dokumen proposal proyek perubahan yang diajukan 6. Memantau setiap perkembangan proyek perubahannya dengan meminta progress report setiap minggunya; 7. Memantau capaian yang didapat peserta sesuai dengan <i>milestone</i> yang telah ditetapkan oleh peserta dalam proyek perubahannya; 8. Memberikan dukungan kepada peserta dalam mendayagunakan seluruh potensi sumber daya yang diperlukan dalam melakukan implementasi proyek perubahan. 9. Berperan sebagai <i>inspiratory</i> dalam melakukan inovasi-inovasi yang diperlukan.

KOMPONEN	PERAN
<i>COACH</i>	<ol style="list-style-type: none"> 1. Memberikan motivasi dan tantangan-tantangan kepada peserta. 2. Melakukan monitoring kegiatan peserta selama tahap laboratorium kepemimpinan melalui media teknologi informasi yang disiapkan. 3. Koordinasi dengan mentor untuk membantu peserta apabila peserta mengalami permasalahan tahapan laboratorium kepemimpinan. 4. Memberikan masukan kepada peserta terkait usulan proyek perubahan selama tahap laboratorium kepemimpinan. 5. Memberikan <i>feedback</i> terhadap laporan progress implementasi proyek perubahan yang disampaikan peserta bimbingan. 6. Mengembangkan instrument monitoring dan perekaman terhadap progress yang dilaporkan oleh peserta bimbingan. 7. Menjadi <i>counselor</i> pada saat peserta mengalami <i>lack of motivation</i>, selama proses pembelajaran atau menyusun proyek perubahan.
<i>Stakeholder</i>	Memberi masukan, berpengaruh dan memiliki kepentingan terhadap Rancangan Proyek Perubahan;
<i>Project Leader</i>	Menyusun rancangan proyek perubahan, mengkoordinir, melaksanakan Rancangan Proyek Perubahan, melaksanakan konsultasi kepada <i>Mentor</i> dan <i>Coach</i> serta menggerakkan <i>stakeholder</i> internal dan eksternal untuk mendukung dan berpartisipasi terhadap rancangan proyek perubahan;
Kelompok kerja (Pokja)/Tim efektif	Membantu pelaksanaan rancangan proyek perubahan untuk mencapai tujuan sesuai pentahapan/ <i>milestone</i> .

III. Implementasi Strategi Marketing

1. Dukungan *Stakeholders*

a. Identifikasi *Stakeholders*

Stakeholder merupakan individu atau kelompok yang berpengaruh dan berkepentingan oleh suatu kebijakan/program organisasi publik tertentu yang menambah atau mengurangi nilai-nilai tertentu dalam masyarakat. *Stakeholder* tersebut dapat berasal dari pemerintah, swasta maupun masyarakat. Dalam rancangan proyek perubahan, *project leader* mengidentifikasi *stakeholder* yang mempunyai pengaruh dan kepentingan sebagai berikut:

No.	Internal	Eksternal
1.	Kapusjarah Polri	Masyarakat
2.	Sespusjarah Polri	Vendor
3.	Para Kabid Pusjarah Polri	Personel Polri
4.	Para Kasubbag Pusjarah polri	
5.	Para Kasubbid Pusjarah Polri	
6.	Para Kaur dan Paur	
7.	Personil Pusjarah Polri	

b. Pengelompokan *Stakeholder*

Stakeholder yang telah disebutkan di atas memiliki pengaruh atau kekuatan (*power*) dan kepentingan/ketertarikan (*interest*) terhadap rancangan proyek perubahan. Pengaruh dan kepentingan dari *stakeholder* akan berdampak terhadap keberhasilan proyek perubahan, maka akan dilakukan strategi komunikasi yang efektif dengan para *stakeholder* yang sebelumnya telah diidentifikasi, seperti pada gambar berikut ini:

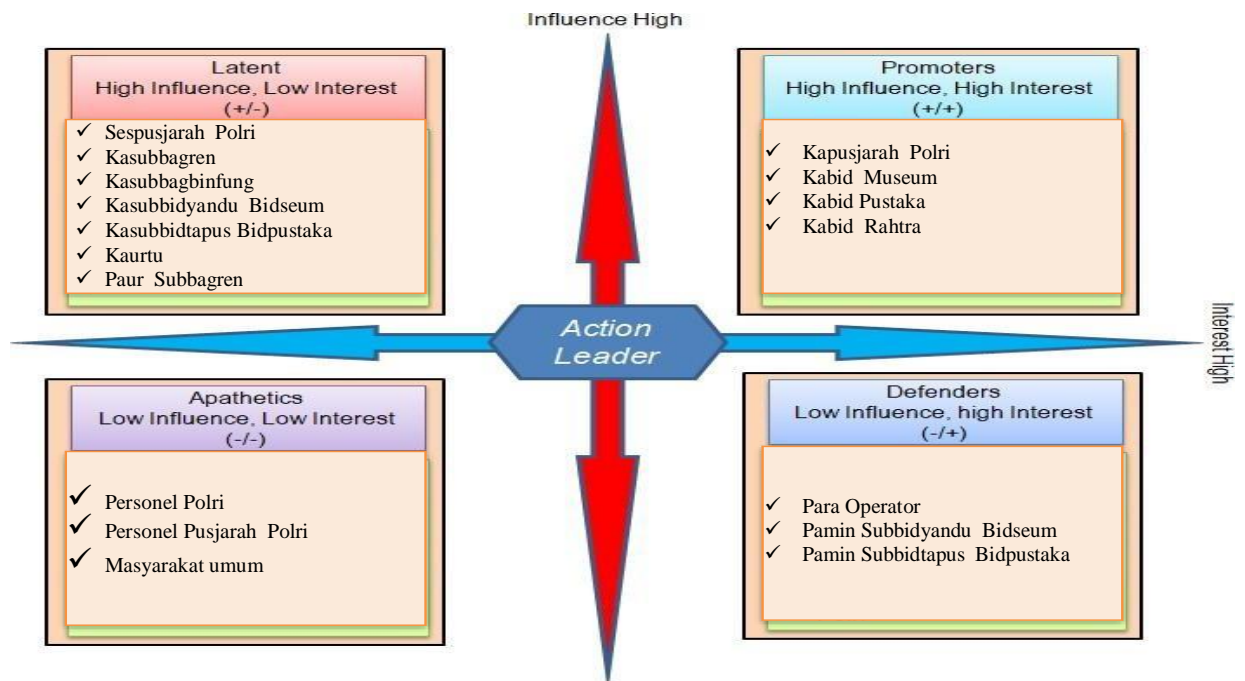

2. Diseminasi dan publikasi Proyek Perubahan

a. Strategi Komunikasi

Di dalam rancangan proyek perubahan diperlukan strategi komunikasi yang tepat, jelas, konsisten dan terarah, sehingga tujuan yang telah ditetapkan dapat terwujud. Strategi komunikasi yang diperlukan adalah sebagai berikut:

- 1) *Promoters* memiliki pengaruh dan kepentingan besar, strategi komunikasi yang dilakukan yaitu konsultasi dan koordinasi;
- 2) *Defenders* memiliki kepentingan besar tetapi pengaruh kecil, strategi komunikasi yang dilakukan yaitu instruksi dan komando;
- 3) *Latents* memiliki pengaruh besar tetapi kepentingan kecil, strategi komunikasi yang dilakukan yaitu konsultasi, audiensi dan kolaborasi
- 4) *Apathetics* kurang memiliki kepentingan maupun pengaruh, strategi komunikasi yang dilakukan yaitu informasi dan sosialisasi.

b. Rencana Strategi Marketing

Marketing sektor publik adalah serangkaian aktifitas, dan proses yang saling berhubungan untuk mengidentifikasi, menciptakan, berkomunikasi, dalam rangka melayani kebutuhan dan kepentingan masyarakat pada umumnya. Salah satu lingkup marketing sektor publik adalah penyediaan produk barang dan jasa, ada yang bersifat gratis atau dikenakan biaya kepada customer. Agar produk bisa dikenal atau laku dipasaran perlu dilakukan strategi marketing dengan memberdayakan elemen-elemen marketing itu sendiri yang terdiri dari:

1) **Product**

- a) Draft Peraturan Kapsjarah Polri;
- b) Prototipe/desain Aplikasi Sistem Informasi Pelayanan Publik Pusjarah Polri.

2) **Price**

Seluruh personel Polri dan masyarakat umum bisa mendapatkan pelayanan publik berbasis digital secara maksimal

3) **Place**

Pusjarah Polri

4) **Promotion**

Sosialisasi melalui Media elektronik, video, virtual, Bimtek dan website

5) **Customer**

- a) Personel Polri
- b) Masyarakat umum

6) **Brand**



C. Pemanfaatan Sumber Daya Organisasi

Selain manusia dan informasi, sumber daya yang menjadi modal penting dalam suatu organisasi adalah organisasi itu sendiri. Organisasi sebagai suatu entitas, dengan kemampuan adaptasi dan komunikasi yang tinggi dalam mengintegrasikan visi, misi, nilai-nilai, dan strategi membentuk satu kekuatan dalam satu kultur kinerja (*performance culture*) sehingga energi seluruh komponen dapat fokus pada pencapaian tujuan strategis yang telah digariskan, merupakan modal penting dalam proses manajemen sumber daya. Fleksibilitas tiap-tiap komponen organisasi untuk mengarahkan fokus strateginya ke sasaran utama organisasi perlu terus dikembangkan sebagai modal/kemampuan internal organisasi yang sangat penting (*organization capital*).

Organisasi pada umumnya, dengan spesialisasi yang diterapkannya, sering terjebak pada pencapaian tujuan spesialisasi. Organisasi, dewasa ini, sering kali didesain sebagai organisasi fungsional, di mana pencapaian tujuan dibagi sesuai fungsi masing-masing seperti fungsi-fungsi keuangan, sumber daya manusia, aset, teknologi informasi. Setiap fungsi memiliki kepribadian sendiri dalam kompetensi keahlian, kultur, maupun bahasanya. Arogansi fungsional pada akhirnya dapat menghambat optimalitas pencapaian tujuan organisasi.

IV. Keberlanjutan Proyek Perubahan

1. Dukungan Mentor untuk keberlanjutan Proyek Perubahan

Mentor adalah Pimpinan dari *Project Leader* yang memberikan arah kebijakan dalam Rancangan Proyek Perubahan. Peran mentor dalam keberlanjutan Proyek Perubahan sebagai berikut:

a. Membimbing peserta dengan profesionalisme

- b. Memberikan bimbingan dalam penyusunan dan pelaksanaan proyek perubahan serta membantu arahan untuk mengatasi kendala yang muncul selama proses implementasi berlangsung
- c. Membantu peserta dalam memetakan agenda project yang akan dilaksanakan dan rencana jadwal pertemuan yang akan dilaksanakan
- d. Menjelaskan kontrak penyelesaian tugas
- e. Sebagai atasan langsung memberikan kesepakatan dan persetujuan atas dokumen proposal proyek perubahan yang diajukan
- f. Memantau setiap perkembangan proyek perubahannya dengan meminta progress report setiap minggunya
- g. Memantau capaian yang didapat peserta sesuai dengan milestone yang telah ditetapkan oleh peserta dalam proyek perubahannya
- h. Memberikan dukungan kepada peserta dalam mendayagunakan seluruh potensi sumber daya yang diperlukan dalam melakukan implementasi proyek perubahan
- i. Berperan sebagai *inspiratory* dalam melakukan inovasi-inovasi yang diperlukan.



**MARKAS BESAR
KEPOLISIAN NEGARA REPUBLIK INDONESIA
PUSAT SEJARAH**

KOMITMEN MELANJUTKAN PROYEK PERUBAHAN

Kami yang bertanda tangan di bawah ini :

- | | |
|---------|--------------------------------------|
| 1. Nama | : Hendra Widiyana, S.S |
| Pangkat | : Pembina |
| NRP/NIP | : 197603292011011002 |
| Jabatan | : Paur Subbagsumda Setpusjarah Polri |
| 2. Nama | : V. Bagas Uji Nugroho, S.I.K. |
| Pangkat | : Komisaris Besar Polisi |
| NRP | : 68010485 |
| Jabatan | : Sespusjarah Polri |
| 3. Nama | : Hari Nugroho, S.I.K. |
| Pangkat | : Brigadir Jenderal Polisi |
| NRP/NIP | : - |
| Jabatan | : Kapusjarah Polri |

Berkomitmen untuk melanjutkan Proyek Perubahan yang berjudul "Strategi Peningkatan Pelayanan Publik Pusjarah Polri Melalui Aplikasi Berbasis Digital Guna mewujudkan Polri Presisi". Yang dirumuskan kemudian setelah peserta menyelesaikan Pendidikan PKN Tk II LAN.

Jakarta, November 2023

Peserta

HENDRA WIDIYANA, S.S.
PEMBINA NIP. 197603292011011002

Mentor

V. BAGAS UJI NUGROHO, S.I.K.
KOMBES POL NRP. 68010485

Pejabat Pembina Kepegawaian

HARI NUGROHO, S.I.K.
BRIGADIR JENDERAL POLISI

CS Dipindai dengan CamScanner

2. **Dukungan Kasatker untuk keberlanjutan Proyek Perubahan;** pada hari Jum'at tanggal 24 November 2023 project leader menghadap kepada Kapusjarah Polri mengenai selesainya proses laboratorium proyek perubahan yang selanjutnya dilakukan penandatanganan Berita Acara Penyerahan hasil Implementasi proyek perubahan, berupa:
- a. Draft rancangan peraturan Kapusjarah Polri tentang SOP pelayanan public dan Aplikasi Simpus Polri di lingkungan Pusjarah Polri
 - b. Panduan Aplikasi Simpus Polri;
 - c. Laporan Implementasi Proyek Perubahan Implementasi Strategi Peningkatan Pelayanan Publik Pusjarah Polri melalui Integrasi Aplikasi Berbasis digital (Simpus Polri) Guna Mewujudkan Polri Presisi.



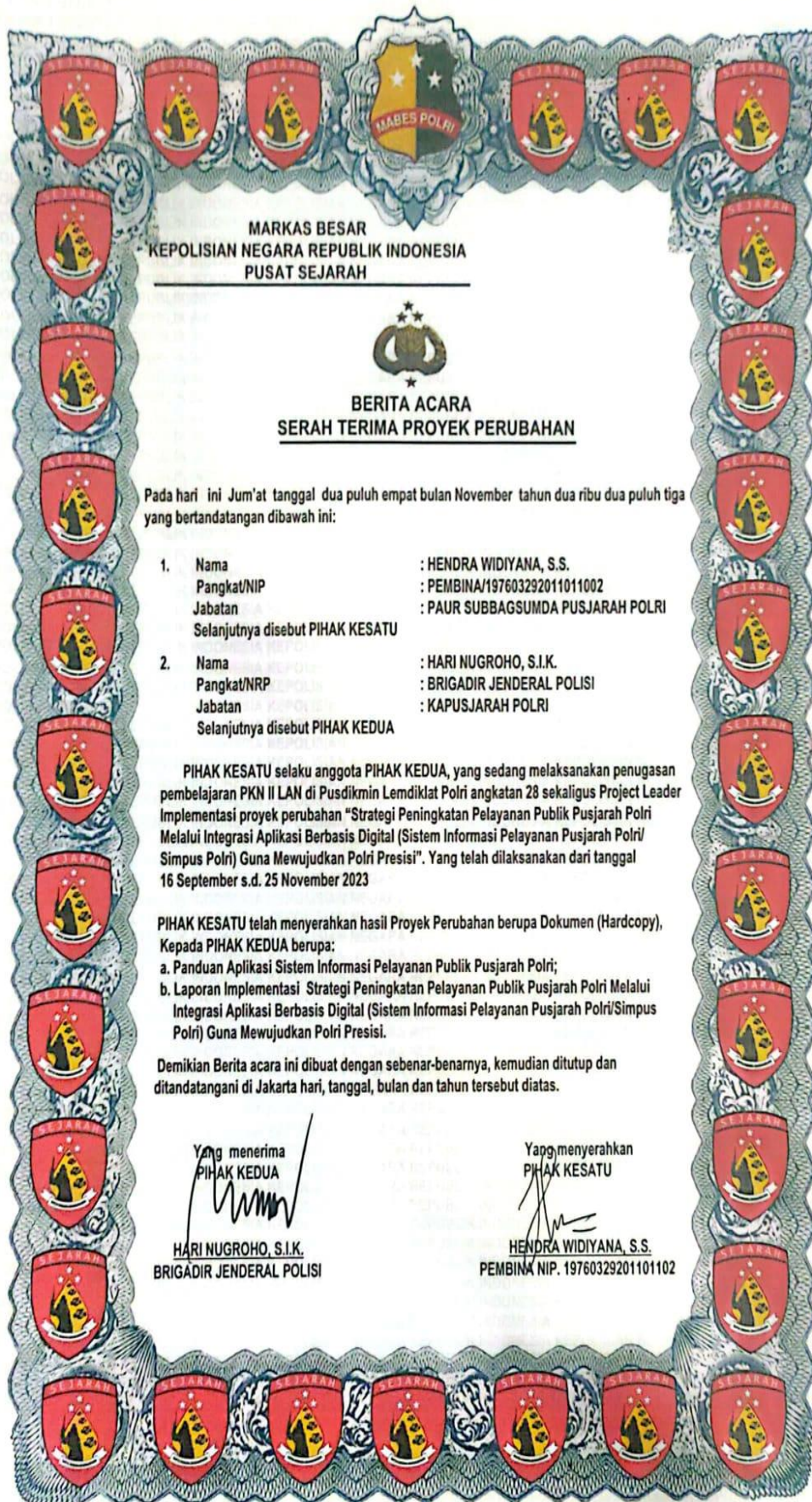

MARKAS BESAR
KEPOLISIAN NEGARA REPUBLIK INDONESIA
PUSAT SEJARAH



**BERITA ACARA
SERAH TERIMA PROYEK PERUBAHAN**

Pada hari ini Jum'at tanggal dua puluh empat bulan November tahun dua ribu dua puluh tiga yang bertepatan dibawah ini:

1. Nama : HENDRA WIDIYANA, S.S.
Pangkat/NIP : PEMBINA/197603292011011002
Jabatan : PAUR SUBBAGSUMDA PUSJARAH POLRI
Selanjutnya disebut PIHAK KESATU
2. Nama : HARI NUGROHO, S.I.K.
Pangkat/NRP : BRIGADIR JENDERAL POLISI
Jabatan : KAPUSJARAH POLRI
Selanjutnya disebut PIHAK KEDUA

PIHAK KESATU selaku anggota PIHAK KEDUA, yang sedang melaksanakan penugasan pembelajaran PKN II LAN di Pusdikmin Lemdiklat Polri angkatan 28 sekaligus Project Leader Implementasi proyek perubahan "Strategi Peningkatan Pelayanan Publik Pusjarah Polri Melalui Integrasi Aplikasi Berbasis Digital (Sistem Informasi Pelayanan Pusjarah Polri/ Simpus Polri) Guna Mewujudkan Polri Presisi". Yang telah dilaksanakan dari tanggal 16 September s.d. 25 November 2023

PIHAK KESATU telah menyerahkan hasil Proyek Perubahan berupa Dokumen (Hardcopy), Kepada PIHAK KEDUA berupa:

- a. Panduan Aplikasi Sistem Informasi Pelayanan Publik Pusjarah Polri;
- b. Laporan Implementasi Strategi Peningkatan Pelayanan Publik Pusjarah Polri Melalui Integrasi Aplikasi Berbasis Digital (Sistem Informasi Pelayanan Pusjarah Polri/Simpus Polri) Guna Mewujudkan Polri Presisi.

Demikian Berita acara ini dibuat dengan sebenar-benarnya, kemudian ditutup dan ditandatangani di Jakarta hari, tanggal, bulan dan tahun tersebut diatas.

Yang menerima
PIHAK KEDUA

HARI NUGROHO, S.I.K.
BRIGADIR JENDERAL POLISI

Yang menyerahkan
PIHAK KESATU

HENDRA WIDIYANA, S.S.
PEMBINA NIP. 197603292011011002

3	Terjalinya kolaborasi dan kerjasama dengan instansi terkait												
---	---	--	--	--	--	--	--	--	--	--	--	--	--

V. Pemberdayaan Organisasi Pembelajar

Lima dimensi yang efektif dalam *learning organization* adalah sebagai berikut:

1. *Personal Mastery*

Dimensi *Personal Mastery* dalam proyek perubahan ini diwujudkan dengan pembuatan aplikasi pelayanan publik Pusjarah Polri yang terintegrasi.

2. *Mental Model*

Dimensi *Mental Model* yang digunakan dalam proyek perubahan ini adalah merubah paradigma para *stakeholder* untuk mengaplikasikan sistem pelayanan publik berbasis digital.

3. *Shared Vision*

Dimensi *Shared Vision* proyek perubahan ini berupa komitmen dan dukungan dari *stakeholder* dalam mencapai visi, tujuan yang telah ditetapkan dalam proyek perubahan yang diimplementasikan. Hal ini diwujudkan antara lain dalam bentuk dukungan kebijakan pimpinan berupa aplikasi pelayanan publik berbasis digital.

4. *Team Learning*

Dimensi *Team Learning* yang digunakan dalam proyek perubahan ini, yaitu kemampuan *Project leader* beserta tim efektif dalam memengaruhi *stakeholder* untuk mengimplementasikan proyek perubahan. Dalam beberapa pertemuan mulai dari rapat awal, *knowledge sharing session*, *FGD*, sosialisasi sampai dengan launching aplikasi *Simpus Polri*, *project leader* senantiasa menyampaikan pentingnya inovasi pelayanan publik berbasis digital.

5. *System Thinking*

Dalam proyek perubahan ini dimensi System Thingking yang digunakan adalah peningkatan kordinasi dan sinergitas antara stakeholder dalam pengembangan kemampuan aplikasi Simpus Polri dengan melalui koordinasi dan komunikasi secara intensif antar stakeholder baik internal maupun eksternal.

Langkah-langkah penerapan learning organization:

1. **Pengembangan Kompetensi Tim Agile/Efektif berupa bimtek aplikasi Simpus Polri**

Melakukan monitoring terhadap adanya pengaduan permasalahan pada operator dan tim efektif menganalisis permasalahan serta mencari solusi sebagai pembelajaran dalam pengembangan Aplikasi Simpus Polri.



Dokumentasi Monitoring dan Bimtek aplikasi Simpus

2. **Pengembangan potensi diri *project leader* dengan melakukan Benchmarking ke Instansi lain.**

Melaksanakan studi banding/benchmarking ke ANRI dan Pusjarah TNI untuk mempelajari pelaksanaan pelayanan public berbasis digital

**MARKAS BESAR
KEPOLISIAN NEGARA REPUBLIK INDONESIA
PUSAT SEJARAH**
Jalan Trunojoyo 3, Kebayoran Baru, Jakarta 12110

Nomor : B/900/X/OTL.4./2023/Pusjarah
Klasifikasi : Biasa
Lampiran : -
Hal : permohonan studi banding SOTK dan layanan publik ANRI.

Jakarta, 16 Oktober 2023

Kepada
Yth. KEPALA ARSIP NASIONAL
RI
di
Jakarta.

1. Rujukan:

- a. Undang-Undang Nomor 2 Tahun 2002 tentang Kepolisian Negara Republik Indonesia;
- b. Peraturan Kepala Kepolisian Negara Republik Indonesia Nomor 6 Tahun 2017 tentang Susunan Organisasi dan Tata Kerja Satuan Organisasi pada Tingkat Markas Besar Kepolisian Negara Republik Indonesia sebagaimana telah beberapa kali diubah terakhir dengan Peraturan Kepolisian Negara Republik Indonesia nomor 6 Tahun 2022 tentang Perubahan Keempat atas Peraturan Kepala Kepolisian Negara Republik Indonesia Nomor 6 Tahun 2017 tentang Susunan Organisasi dan Tata Kerja Satuan Organisasi pada Tingkat Markas Besar Kepolisian Negara Republik Indonesia;
- c. Surat Kepala Pusat Pendidikan Administrasi Lemdiklat Polri Nomor: B/347/IX/DIK.2.5./2023/Pusdikmin tanggal 6 September 2023 hal pemanggilan peserta PKN Tingkat II Angkatan XXVIII Tahun Anggaran 2023;
- d. Surat Perintah Kepala Pusat Sejarah Polri Nomor: Sprin/796/IX/HUK.6.5./2023 tanggal 27 September 2023 tentang Tim Elektif Pelaksanaan Proyek Perubahan Pembuatan Sistem Informasi Pelayanan Publik Pusjarah Polri Berbasis Digital yang Terintegrasi;
- e. Surat Perintah Kepala Pusat Sejarah Polri Nomor: Sprin/796/IX/HUK.6.5./2023 tanggal 27 September 2023 tentang Tim Elektif Pelaksanaan Proyek Perubahan Pembentukan Embrio Fungsi Kesejarahan pada Lembaga Pendidikan dan Pelatihan (Lemdiklat) Polri dan Satker Kewilayahan.

2. Sehubungan dengan rujukan di atas, dengan ini disampaikan kepada Ka. bahwa personel Pusjarah Polri sedang menyusun proyek perubahan dalam rangka menyelesaikan tugas sebagai peserta PKN II Angkatan XXVIII Tahun Anggaran 2023. Proyek perubahan yang sedang dikerjakan sebagai berikut:

- a. Pembentukan Embrio Fungsi Kesejarahan pada Lembaga Pendidikan dan Pelatihan (Lemdiklat) Polri dan Satker Kewilayahan; dan
- b. Pembuatan

2 SURAT KEPALA PUSAT SEJARAH POLRI
NOMOR : B/900/X/OTL.4./2023/PUSJARAH
TANGGAL : 16 OKTOBER 2023

b. Pembuatan Sistem Informasi Pelayanan Publik Pusjarah Polri Berbasis Digital yang Terintegrasi.

3. Berkaitan dengan hal tersebut di atas, dengan ini dimohon kepada Ka. berkenan menerima Tim Pusjarah Polri untuk melaksanakan studi banding terkait dengan SOTK dan layanan publik di ANRI pada bulan Oktober 2023. Sebagai narahubung AKP Denny Ramadhanus, M.Pd. No. Hp. 08111752012.

4. Demikian untuk menjadi maklum.

a.n KEPALA PUSAT SEJARAH POLRI
SES

V. DENNY LIJI NUGROHO, S.I.K.
KOMISARIS BESAR POLISI NRP 68010485

Tembusan:
Kapusjarah Polri.



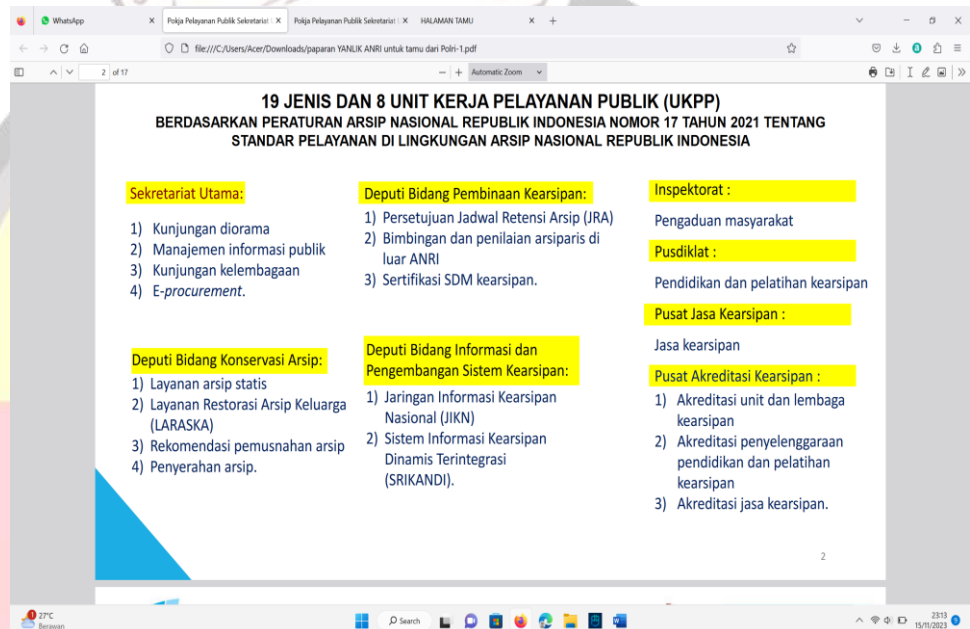

MARKAS BESAR
KEPOLISIAN NEGARA REPUBLIK INDONESIA
PUSAT SEJARAH
 Jalan Trunojoyo 3, Kebayoran Baru, Jakarta 12110

Nomor : **BU/PTL/IX/OTL.4/2023/Pusjarah**
 Klasifikasi : **Biasa**
 Lampiran : **-**
 Hal : **permohonan studi banding SOTK dan layanan publik Pusjarah TNI.**

Jakarta, 11 Oktober 2023

Kepada
Yth. KEPALA PUSAT SEJARAH TNI,
 di
Jakarta.

1. Rujukan:
 - a. Undang-Undang Nomor 2 Tahun 2002 tentang Kepolisian Negara Republik Indonesia;
 - b. Peraturan Kepala Kepolisian Negara Republik Indonesia Nomor 6 Tahun 2017 tentang Susunan Organisasi dan Tata Kerja Satuan Organisasi pada Tingkat Markas Besar Kepolisian Negara Republik Indonesia sebagaimana telah beberapa kali diubah terakhir dengan Peraturan Kepolisian Negara Republik Indonesia nomor 6 Tahun 2022 tentang Perubahan Keempat atas Peraturan Kepala Kepolisian Negara Republik Indonesia Nomor 6 Tahun 2017 tentang Susunan Organisasi dan Tata Kerja Satuan Organisasi pada Tingkat Markas Besar Kepolisian Negara Republik Indonesia;
 - c. Surat Kepala Pusat Pendidikan Administrasi Lemdiklat Polri Nomor: B/347/IX/DIK.2.5.2023/Pusdikmin tanggal 6 September 2023 hal pemanggilan peserta PKN Tingkat II Angkatan XXVIII Tahun Anggaran 2023;
 - d. Surat Perintah Kepala Pusat Sejarah Polri Nomor: Sprin/795/IX/HUK.6.5./2023 tanggal 27 September 2023 tentang Tim Elektif Pelaksanaan Proyek Perubahan Pembuatan Sistem Informasi Pelayanan Publik Pusjarah Polri Berbasis Digital yang Terintegrasi;
 - e. Surat Perintah Kepala Pusat Sejarah Polri Nomor: Sprin/796/IX/HUK.6.5./2023 tanggal 27 September 2023 tentang Tim Elektif Pelaksanaan Proyek Perubahan Pembentukan Embrio Fungsi Kesejarahan pada Lembaga Pendidikan dan Pelatihan (Lemdiklat) Polri dan Satker Kewilayahan.
2. Sehubungan dengan rujukan di atas, dengan ini disampaikan kepada Ka. bahwa personel Pusjarah Polri sedang menyusun proyek perubahan dalam rangka menyelesaikan tugas sebagai peserta PKN II Angkatan XXVIII Tahun Anggaran 2023. Proyek perubahan yang sedang dikerjakan sebagai berikut:
 - a. Pembentukan Embrio Fungsi Kesejarahan pada Lembaga Pendidikan dan Pelatihan (Lemdiklat) Polri dan Satker Kewilayahan; dan
 - b. Pembuatan

2. **SURAT KEPALA PUSAT SEJARAH POLRI**
NOMOR : BU/PTL/IX/OTL.4/2023/PUSJARAH
TANGGAL : 11 OKTOBER 2023

- b. Pembuatan Sistem Informasi Pelayanan Publik Pusjarah Polri Berbasis Digital yang Terintegrasi.
3. Berkaitan dengan hal tersebut di atas, dengan ini dimohon kepada Ka. berkenan menerima Tim Pusjarah Polri untuk melaksanakan studi banding terkait dengan SOTK dan layanan publik di Pusjarah TNI pada bulan Oktober 2023. Sebagai narahubung AKP Denry Ramadhonus, M.Pd. No. Hp. 08111752012.
4. Demikian urut menjadi maklum.

a.n **KEPALA PUSAT SEJARAH POLRI**
SES

V. BAGAS UJI NUGROHO, S.I.K.
KOMISARIS BESAR POLRI NRP: 68010485

Tembusan:
 Kapusjarah Polri.



3. **Bimtek Bagi Operator dan personel Pusjarah Polri dalam mengoperasikan aplikasi Simpus Polri**

Memberikan pelatihan peningkatan kemampuan terhadap Operator dan personel Pusjarah Polri agar dapat mengoperasikan aplikasi secara maksimal



4. Mengadakan Sosialisasi kepada Seluruh personel Pusjarah Polri
Mengadakan sosialisasi kepada seluruh personel Pusjarah agar mengenal dan memahami aplikasi Simpus Polri.





VI. Pemanfaatan Mata Pelatihan Pilihan untuk Implementasi Proyek Perubahan:

1. Deskripsi pemanfaatan mata pelatihan pilihan untuk pelaksanaan proyek perubahan;

a. Membina kerjasama Tim

Dengan mengikuti pelatihan ini penulis mendapatkan tambahan pengetahuan bagaimana cara agar sukses berkarir, cara mencapai tujuan, cara berkomunikasi yang efektif kemudian meningkatkan kemampuan dalam mendengarkan secara aktif. Kesemua pelatihan tersebut membantu penulis dalam menggerakkan Tim efektif untuk membantu kelancaran pembuatan proyek perubahan.



- b. Mengaktifkan Transformasi digital di Sektor pemerintahan
Dengan mengikuti pelatihan transformasi digital di sector pemerintahan, penulis makin memahami pentingnya tranformasi digital terutama di sector pelayanan public karena dengan digitalisasi birokrasi pemerintahan bisa disederhanakan dan tentu saja menguntungkan masyarakat karena bisa cepat mendapatkan pelayanan dari aparatur pemerintahan selain itu juga menghemat pengeluaran keuangan negara.



CS Dipindai dengan CamScanner

c. Membangun branding yang berkelanjutan pada organisasi pemerintahan.

Pelatihan yang ketiga yaitu membangun branding yang berkelanjutan pada organisasi pemerintahan sangat membantu penulis dalam melaksanakan proyek perubahan karena dalam pelatihan ini diajarkan bagaimana cara memulai branding yang efektif, kemudian strategi mengembangkan branding tersebut, kemudian strategi komunikasi yang efektif dalam pelayanan public.



2. Lesson Learnt

Pelaksanaan proyek perubahan dalam rangka kepemimpinan Diklat PKN Tingkat II ini merupakan simulasi dari pelaksanaan pekerjaan seorang pemimpin didalam organisasi. Banyak pembelajaran berharga yang diperoleh Project leader dalam melaksanakan proyek mperubahan ini, yakni menjadi seorang adaptive leader yang harus mampu beradaptasi secara cepat agile) dalam merespon setiap perubahan dan bertanggung jawab membawa perubahan bagi organisasi yang dipimpinnya kearah yang lebih baik lagi;

Pembelajaran/lesson learned yang diperoleh project leader selama menjalankan Diklat PKN II dan dalam pelaksanaan proyek perubahan antara lain:

- a. Kerjasama tim secara terpadu dan kolaborasi antar instansi internal Polri dengan Instansi luar Kepolisian yang mengharuskan semua anggota tim bekerja bersama-sama meraih tujuan yang sama sehingga dalam memecahkan permasalahan dalam oragnisasi yang tidak dapat

- diselesaikan dengan solusi yang lama diperlukan suatu pola kolaborasi antar seluruh stakeholder yang ada;
- b. Pemimpin adaptif adalah pemimpin yang mampu secara cepat beradaptasi dengan setiap perubahan dan secara cepat dapat menangkap momentum perubahan tersebut untuk membawa perbaikan dalam lingkungan/organisasinya;
 - c. Seorang pemimpin harus dapat berpikir out of the box, dan dapat berperan sebagai agen perubahan dan mampu merealisasikan ide dalam rangka peningkatan kualitas personil;
 - d. Kerjasama tim secara terpadu dan kolaborasi hanya dapat terjalin jika seluruh anggota tim memiliki semangat dalam mencapai tujuan yang sama untuk meningkatkan standart keselamatan kerja, Semangat ini juga harus diikuti dengan komitmen untuk bekerja semaksimal mungkin demi tercapainya tujuan tersebut. Tanpa adanya komitmen, sebuah kerjasama tim tidak akan memberikan hasil yang berarti.
 - e. Pengelolaan tim efektif sangatlah penting, mulai dari penyamaan persepsi, pembangunan komitmen, pembagian tugas, serta memberikan motivasi dan reward untuk pelaksanaan kegiatan. Membangun teamwork yang baik akan memperlancar pelaksanaan tugas untuk mencapai keberhasilan yang diharapkan.

C. KESIMPULAN DAN SARAN

1. KESIMPULAN

Proyek perubahan dengan judul Strategi Peningkatan Pelayanan Publik Pusjarah Polri Melalui Integrasi Aplikasi Berbasis Digital (Sistem Informasi Pelayanan Pusjarah Polri/Simpus Polri) Guna Mewujudkan Polri Presisi yang telah dilaksanakan dapat diambil kesimpulan bahwa dengan adanya Proyek Perubahan ini akan meningkatkan kemampuan personel Pusjarah Polri dalam melaksanakan pelayanan Publik terhadap masyarakat dengan Target jangka pendek proyek perubahan berupa :

- a. Draf Perkapusjarah tentang Sistem Informasi Pelayanan Pusjarah

Polri/Simpus Polri; dan

- b. Terbangunnya prototipe aplikasi Sistem Informasi Pelayanan Pusjarah Polri/Simpus Polri.

Sedangkan Target Jangka Menengah berupa.

- a. Hamonisasi Draf Perkapusjarah tentang Sistem Informasi Pelayanan Pusjarah Polri/Simpus Polri menjadi Peraturan Kapusjarah Polri dengan stakeholder terkait.
- b. penyempurnaan aplikasi Perkapusjarah tentang Sistem Informasi Pelayanan Pusjarah Polri/Simpus Polri;.
- c. tersusunnya manual book/e-book/modul tentang Sistem Informasi Pelayanan Pusjarah Polri/Simpus Polri;

2. SARAN

Berdasarkan konteks di atas Strategi Peningkatan Pelayanan Publik Pusjarah Polri Melalui Integrasi Aplikasi Berbasis Digital (Sistem Informasi Pelayanan Pusjarah Polri/Simpus Polri) Guna Mewujudkan Polri Presisi, sehingga pada akhirnya bertolak pada analisis Kepemimpinan Strategis, Manajemen Strategis dan Marketing Sektor Publik Rancangan Proyek Perubahan ini memiliki makna dan perubahan dalam proses demi mewujudkan pelayanan public Pujarah Polri yang presisi.



PRESISI

LAMPIRAN-LAMPIRAN





PERATURAN KEPALA PUSAT SEJARAH

KEPOLISIAN NEGARA REPUBLIK INDONESIA

NOMOR TAHUN 2023

TENTANG

STANDAR OPERASIONAL PROSEDUR PELAYANAN PUBLIK DI LINGKUNGAN
STAF PUSAT SEJARAH KEPOLISIAN NEGARA REPUBLIK INDONESIA

DENGAN RAHMAT TUHAN YANG MAHA ESA

KEPALA KEPOLISIAN NEGARA REPUBLIK INDONESIA,

- Menimbang :
- a. bahwa tugas Staf Pusat Sejarah Kepolisian Negara Republik Indonesia, dilaksanakan sesuai standar operasional prosedur pada masing-masing unit kerja di lingkungan Staf Pusat Sejarah Kepolisian Negara Republik Indonesia;
 - b. bahwa standar operasional prosedur di lingkungan Staf Pusat Sejarah Kepolisian Negara Republik Indonesia sebagai dasar untuk mendukung kelancaran pelaksanaan tugas agar berjalan secara efektif, efisien, profesional dan proporsional;
 - c. bahwa berdasarkan pertimbangan sebagaimana dimaksud pada huruf a, perlu menetapkan Peraturan Kepala Pusat Sejarah Kepolisian Negara Republik Indonesia tentang Standar Operasional Prosedur Pelayanan Publik di Lingkungan Kepolisian Negara Republik Indonesia;
- Mengingat :
1. Undang-Undang Nomor 2 Tahun 2002 tentang Kepolisian Negara Republik Indonesia (Lembaran Negara Republik Indonesia Tahun 2002 Nomor 2, Tambahan Lembaran Negara Republik Indonesia Nomor 4168);
 2. Peraturan Presiden Nomor 52 Tahun 2010 tentang Susunan Organisasi dan Tata Kerja Kepolisian Negara Republik Indonesia;
 3. Peraturan Kepala Kepolisian Negara Republik Indonesia Nomor 6 Tahun 2017 tentang Susunan Organisasi dan Tata Kerja Satuan Organisasi pada Tingkat Markas Besar Kepolisian Negara Republik Indonesia Sebagaimana telah Diubah dengan Peraturan Kepolisian Negara Republik Indonesia Nomor 5 Tahun 2019 tentang Perubahan atas Peraturan Kepala Kepolisian Negara Republik Indonesia Nomor 6 Tahun 2017 tentang Susunan Organisasi dan Tata Kerja Satuan Organisasi pada Tingkat Markas Besar Kepolisian Negara Republik Indonesia;
 4. Peraturan Kepala Kepolisian Negara Republik Indonesia Nomor 2 Tahun 2018 tentang Pembentukan Peraturan Kepolisian.

MEMUTUSKAN:

Menetapkan : PERATURAN KEPALA PUSAT SEJARAH KEPOLISIAN NEGARA REPUBLIK INDONESIA TENTANG STANDAR OPERASIONAL PROSEDUR PELAYANAN PUBLIK DI LINGKUNGAN STAF PUSAT SEJARAH KEPOLISIAN NEGARA REPUBLIK INDONESIA.

BAB I

KETENTUAN UMUM

Pasal 1

Dalam Peraturan Kepala Kepolisian ini, yang dimaksud dengan:

1. Kepolisian Negara Republik Indonesia yang selanjutnya disebut Polri adalah alat negara yang berperan dalam memelihara keamanan dan ketertiban masyarakat, menegakkan hukum, serta memberikan perlindungan, pengayoman, dan pelayanan kepada masyarakat dalam rangka terpeliharanya keamanan dalam negeri.
2. Kepala Polri yang selanjutnya disebut Kapolri adalah Pimpinan Polri dan penanggung jawab penyelenggaraan fungsi kepolisian.
3. Staf Pusat Sejarah Polri yang selanjutnya disebut Staf Pusjarah Polri adalah unsur pembantu pimpinan dalam bidang pembinaan museum, sejarah dan Perpustakaan Polri.
4. Kepala Pusat Sejarah Polri yang selanjutnya disebut Kapusjarah Polri adalah unsur pembantu pimpinan dalam bidang pembinaan museum, sejarah dan perpustakaan Polri.
5. Standar Operasional Prosedur yang selanjutnya disingkat SOP adalah serangkaian instruksi tertulis yang dibakukan mengenai berbagai proses penyelenggaraan aktivitas organisasi, bagaimana dan kapan dilakukan, di mana dan oleh siapa dilakukan.
6. Pelayanan Publik di lingkungan Pusjarah Polri merupakan rangkaian kegiatan pelayanan pengunjung di Museum dan Perpustakaan Polri.
7. Sistem Informasi Pelayanan Publik Pusjarah Polri selanjutnya disingkat Simpus Polri adalah aplikasi pelayanan informasi Museum dan Perpustakaan Polri secara digital.

Pasal 2

- (1) SOP Pelayanan Publik di Lingkungan Pusjarah Polri meliputi:
 - a. pelayanan dan pemanduan Museum Polri;
 - b. pelayanan perpustakaan; dan
 - c. pelayanan aplikasi Sistem informasi Pelayanan Pusjarah Polri (Simpus Polri).

Pasal 3

SOP Pelayanan Publik di Lingkungan Pusjarah Polri sebagaimana dimaksud dalam pasal 2 tercantum dalam lampiran yang tidak terpisahkan dari Peraturan Kapusjarah ini.

Pasal 4

Peraturan ini mulai berlaku pada tanggal ditetapkan.

Ditetapkan di Jakarta
pada tanggal 2023

KEPALA PUSAT SEJARAH KEPOLISIAN
NEGARA REPUBLIK INDONESIA,

HARI NUGROHO, S.I.K.
BRIGADIR JENDERAL POLISI

Disahkan di Jakarta
pada tanggal 2023

KEPALA KEPOLISIAN NEGARA
REPUBLIK INDONESIA,

Drs. LISTYO SIGIT PRABOWO, M.Si.

REGISTRASI SETUM POLRI TAHUN 2023 NOMOR

Paraf:

















1. Konseptor/Ketua Tim Pokja:
2. Sespusjarah Polri :
3. Kadivkum Polri :
4. Kasetum Polri :



MARKAS BESAR
KEPOLISIAN NEGARA REPUBLIK INDONESIA
PUSAT SEJARAH
Jalan Trunojoyo 3, Kebayoran Baru, Jakarta 12110

	NOMOR SOP	:/XI/...../2023
	TGL. PEMBUATAN	: NOVEMBER 2023
	TGL. REVISI	:
	TGL. TANGGAL PENGESAHAN	:
	DISAHKAN OLEH	KEPALA PUSAT SEJARAH POLRI HARI NUGROHO, S.I.K. BRIGADIR JENDERAL POLISI
NAMA SOP	PELAYANAN PEMANDUAN KHUSUS VIP DI MUSEUM POLRI	
DASAR HUKUM	KUALIFIKASI PELAKSANAAN	
1. Undang-Undang Nomor 2 Tahun 2002 tentang Polri 2. Undang-undang Nomor 11 tahun 2010 tentang Cagar Budaya (Lembaran Negara Republik Indonesia Tahun 2010 No. 130, Tambahan Lembaran Negara Republik Indonesia Tahun 2010 No. 5168)	1. Menyamakan persepsi dan keseragaman dalam rangka melaksanakan pelayanan dan pemanduan di Museum Polri 2. Mewujudkan terlaksananya pelayanan prima kepolisian melalui Museum Polri	
KETERKAITAN:	PERALATAN DAN PERLENGKAPAN:	
	1. Laptop; 2. Handphone; 3. Radio Komunikasi (Handy Talky); 4. Personal Voice Amplifier (spokeman); 5. Megaphone; 6. Buku notes dan kelengkapannya; 7. Jaringan internet (wifi); 8. Kamera untuk dokumentasi; 9. Alat tulis kantor (ATK); 10. Loker untuk pengunjung; 11. Brosur/leafet Museum Polri.)	
PERINGATAN	PENCATATAN DAN PENDATAAN	
1. Jika SOP ini tidak dijalankan akan mengakibatkan ketidakpuasan dari pengunjung museum 2. Jika SOP ini tidak dijalankan akan menurunkan citra museum polri		

Paraf :	
1. Konseptor/Kasbbinfung	:
2. Kaurtu	:
3. Sespusjarah Polri	:

No	Kegiatan	Pelaksana			Mutu Baku					Ket
		Pimpinan / Pejabat yang berwenang	Petugas/ pemandu yang ditunjuk	Tamu VVIP	Kelengkapan	Waktu	Output	Cek List		
								sesuai	Tidak Sesuai	
1	2	3	4	5	6	7	8	9	10	11
1.	berkoordinasi dengan pimpinan dan unsur protokoler Mabes Polri (Koopsripim, Hubinter, Propam, dan Humas)									
2.	Pengunjung VIP/VVIP kenegaraan (Presiden, Perdana Menteri, dan yang setara) diterima oleh Kapolri/ Wakapolri dan Kapusjarah Polri									
3.	Pengunjung VIP/VVIP tamu Kapolri diterima langsung oleh Kapusjarah Polri yang didampingi oleh Kabid Museum dan seluruh Pamen Pusjarah Polri									
4.	Mempersiapkan peralatan dan perlengkapan Front Desk/Lobby (Buku Tamu, alat Tulis, Leaflet/brosur)					10 menit				
5.	Personel pengelola Museum Polri yang bertugas jaga lobby/front desk menyambut pengunjung					2 menit				
6.	Personel pengelola Museum Polri yang bertugas jaga lobby/front desk menjelaskan terlebih dahulu kepada pengunjung mandiri garis besar sejarah tentang berdirinya Museum Polri, area pameran dan koleksi Museum Polri					1 menit				
7.	Personel pengelola Museum Polri yang bertugas jaga lobby/front desk memberitahukan kepada pengunjung mandiri tata tertib berkunjung di Museum Polri					5 menit				

1	2	3	4	5	6	7	8	9	10	11
8	Personel pengelola Museum Polri yang bertugas jaga lobby/front desk membagikan brosur/leaflet tentang Museum Polri bila dibutuhkan pengunjung					5 menit				
9	Pemandu Museum Polri melaksanakan pemanduan keliling museum, dengan pembagian 2 (dua) personel pemandu di setiap lantai Gedung Museum Polri					5 menit				
10.	Pemandu Museum Polri bagian lantai I sebelum pengunjung memasuki museum wajib menjelaskan garis besar sejarah dan denah museum					8 jam				
11.	Pemandu Museum Polri bagian lantai II menyiapkan fasilitas ruang Kids Zone;					30 menit				
12.	Pemandu Museum Polri bagian lantai III wajib menyiapkan ruang audiovisual					5 menit				
13,	Pemandu yang bertugas di front desk mengarahkan pengunjung yang selesai kunjungan untuk mengisi buku tamu melalui aplikasi Simpus Polri dan mengisi angket kepuasan konsumen serta mengembalikan barang-barang yg dititipkan pengunjung dari loker.									

KETERANGAN :

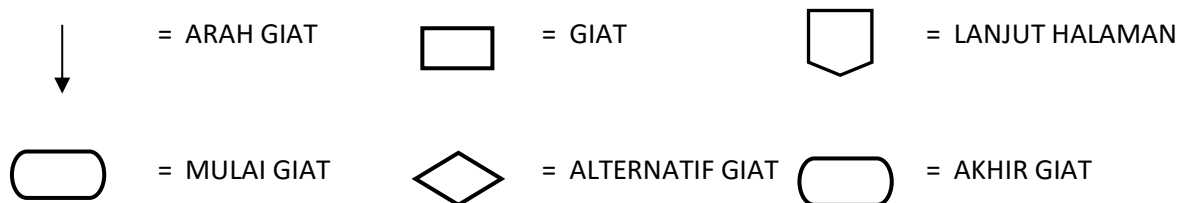





Jakarta, November 2023
KEPALA PUSAT SEJARAH POLRI

HARI NUGROHO., S.I.K.
BRIGADIR JENDERAL POLISI

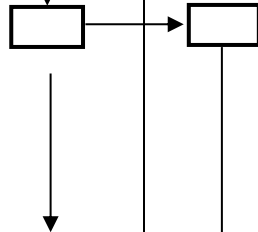
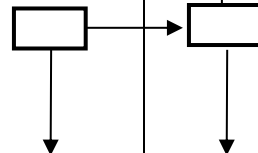
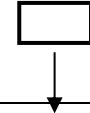

MARKAS BESAR
KEPOLISIAN NEGARA REPUBLIK INDONESIA
PUSAT SEJARAH
Jalan Trunojoyo 3, Kebayoran Baru, Jakarta 12110

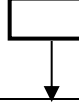
	NOMOR SOP	:/XI/...../2023
	TGL. PEMBUATAN	: NOVEMBER 2023
	TGL. REVISI	:
	TGL. TANGGAL PENGESAHAN	:
	DISAHKAN OLEH	KEPALA PUSAT SEJARAH POLRI HARI NUGROHO, S.I.K. BRIGADIR JENDERAL POLISI
	NAMA SOP	PELAYANAN PEMANDUAN DI MUSEUM POLRI
DASAR HUKUM	KUALIFIKASI PELAKSANAAN	
1. Undang-Undang Nomor 2 Tahun 2002 tentang Polri 2. Undang-undang Nomor 11 tahun 2010 tentang Cagar Budaya (Lembaran Negara Republik Indonesia Tahun 2010 No. 130, Tambahan Lembaran Negara Republik Indonesia Tahun 2010 No. 5168)	1. Menyamakan persepsi dan keseragaman dalam rangka melaksanakan pelayanan dan pemanduan di Museum Polri 2. Mewujudkan terlaksananya pelayanan prima kepolisian melalui Museum Polri	
KETERKAITAN:	PERALATAN DAN PERLENGKAPAN:	
	1. Laptop; 2. Handphone; 3. Radio Komunikasi (Handy Talky); 4. Personal Voice Amplifier (spokeman); 5. Megaphone; 6. Buku notes dan kelengkapannya; 7. Jaringan internet (wifi); 8. Kamera untuk dokumentasi; 9. Alat tulis kantor (ATK); 10. Loker untuk pengunjung; 11. Brosur/leafet Museum Polri.)	
PERINGATAN	PENCATATAN DAN PENDATAAN	
1. Jika SOP ini tidak dijalankan akan mengakibatkan ketidakpuasan dari pengunjung museum 2. Jika SOP ini tidak dijalankan akan menurunkan citra museum polri		

No	Kegiatan	Pelaksana			Mutu Baku					Ket
		Pimpinan / Pejabat yang berwenang	Petugas/ pemandu yang ditunjuk	Tamu Pengunjung umum	Kelengkapan	Waktu	Output	Cek List		
								sesuai	Tidak Sesuai	
1	2	3	4	5	6	7	8	9	10	11
1.	Mempersiapkan peralatan dan perlengkapan Front Desk/Lobby (Buku Tamu, alat Tulis, Leaflet/brosur)				Buku Tamu, alat Tulis, Leaflet/brosur, laptop	10 menit				
2.	Personel pengelola Museum Polri yang bertugas jaga lobby/front desk menyambut pengunjung dan menanyakan kebutuhan pengunjung (bagi pengunjung yang berkunjung tanpa pemberitahuan terlebih dahulu), jika akan berkunjung petugas mendatakan tanda pengenalan (KTP, SIM, Paspor, dan lain-lain)				Locker	10 menit				
3.	Personel pengelola Museum Polri yang bertugas jaga lobby/front desk menjelaskan terlebih dahulu kepada pengunjung mandiri garis besar sejarah tentang berdirinya Museum Polri, area pameran dan koleksi Museum Polri					1 menit				
4.	Personel pengelola Museum Polri yang bertugas jaga lobby/front desk memberitahukan kepada pengunjung mandiri tata tertib berkunjung di Museum Polri					5 menit				
5.	Personel pengelola Museum Polri yang bertugas jaga lobby/front desk membagikan brosur/leaflet tentang Museum Polri bila dibutuhkan pengunjung					5 menit				
6.	Pemandu Museum Polri melaksanakan pemanduan keliling museum, dengan pembagian 2 (dua) personel pemandu di setiap lantai Gedung Museum Polri					5 menit				

1	2	3	4	5	6	7	8	9	10	11
7.	Pemandu Museum Polri bagian lantai I sebelum pengunjung memasuki museum wajib menjelaskan garis besar sejarah dan denah museum					8 jam				
8	Pemandu Museum Polri bagian lantai II menyiapkan fasilitas ruang Kids Zone;					30 menit				
9	Pemandu Museum Polri bagian lantai III wajib menyiapkan ruang audiovisual					5 menit				
10.	Pemandu yang bertugas di front desk mengarahkan pengunjung yang selesai kunjungan untuk mengisi buku tamu melalui aplikasi Simpus Polri dan mengisi angket kepuasan konsumen serta mengembalikan barang-barang yg dititipkan pengunjung dari loker.									

KETERANGAN :



= ARAH GIAT



= GIAT



= LANJUT HALAMAN



= MULAI GIAT



= ALTERNATIF GIAT



= AKHIR GIAT

Jakarta, November 2023
KEPALA PUSAT SEJARAH POLRI

HARI NUGROHO., S.I.K.
BRIGADIR JENDERAL POLISI

Paraf :

1. Konseptor/Ksbbinfung :











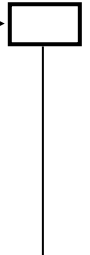

2. Kaurtu :



3. Sespusjarah Polri :



MARKAS BESAR
KEPOLISIAN NEGARA REPUBLIK INDONESIA
PUSAT SEJARAH
Jalan Trunojoyo 3, Kebayoran Baru, Jakarta 12110

	NOMOR SOP	:/XI/...../2023
	TGL. PEMBUATAN	: NOVEMBER 2023
	TGL. REVISI	:
	TGL. TANGGAL PENGESAHAN	:
	DISAHKAN OLEH	KEPALA PUSAT SEJARAH POLRI HARI NUGROHO, S.I.K. BRIGADIR JENDERAL POLISI
NAMA SOP	PELAYANAN PEMANDUAN DI PERPUSTAKAAN POLRI	
DASAR HUKUM	KUALIFIKASI PELAKSANAAN	
1. Undang-Undang Nomor 2 Tahun 2002 tentang Polri 2. Undang-undang Nomor 11 tahun 2010 tentang Cagar Budaya (Lembaran Negara Republik Indonesia Tahun 2010 No. 130, Tambahan Lembaran Negara Republik Indonesia Tahun 2010 No. 5168)	1. Menyamakan persepsi dan keseragaman dalam rangka melaksanakan pelayanan dan pemanduan di Museum Polri 2. Mewujudkan terlaksananya pelayanan prima kepolisian melalui Museum Polri	
KETERKAITAN:	PERALATAN DAN PERLENGKAPAN:	
	1. Meja baca 2. Rak buku 3. Kursi 4. Buku koleksi perpustakaan 5. Penerangan cahaya lampu 6. Mesin pendingin ruangan / AC 7. Komputer 8. Pot bunga 9. Karpet	
PERINGATAN	PENCATATAN DAN PENDATAAN	
1. Jika SOP ini tidak dijalankan akan mengakibatkan ketidakpuasan dari pengunjung Perpustakaan Polri 2. Jika SOP ini tidak dijalankan akan menurunkan citra Perpustakaan Polri		

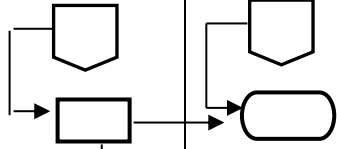
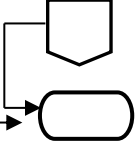
No	Kegiatan	Pelaksana			Mutu Baku					Ket
		Pimpinan / Pejabat yang berwenang	Petugas/ pemandu yang ditunjuk	Tamu Pengunjung umum	Kelengkapan	Waktu	Output	Cek List		
								sesuai	Tidak Sesuai	
1	2	3	4	5	6	7	8	9	10	11
1.	Mempersiapkan peralatan dan perlengkapan Front Desk (Buku Tamu, alat Tulis, Leaflet/brosur)				Buku Tamu, alat Tulis, Leaflet/brosur, laptop	10 menit				
2.	Personel pengelola Perpustakaan Polri yang bertugas jaga lobby/front desk menyambut pengunjung dan menanyakan kebutuhan pengunjung (bagi pengunjung yang berkunjung tanpa pemberitahuan terlebih dahulu), jika akan berkunjung petugas mendaftarkan tanda pengenal (KTP, SIM, Paspor, dan lain-lain)				Locker	10 menit				
3.	Petugas/staf perpustakaan menyambut pemustaka di dalam ruang perpustakaan					1 menit				
4.	Personel pengelola Museum Polri yang bertugas jaga lobby/front desk memberitahukan kepada pengunjung mandiri tata tertib berkunjung di Museum Polri					5 menit				
5.	Personel pengelola Museum Polri yang bertugas jaga lobby/front desk membagikan brosur/leaflet tentang Museum Polri bila dibutuhkan pengunjung					5 menit				
6.	Petugas/staf mempersilahkan pemustaka untuk duduk di ruang perpustakaan					5 menit				
	Pemustaka dibolehkan mengambil sendiri koleksi bahan pustaka di rak koleksi yang sudah tersedia									

1	2	3	4	5	6	7	8	9	10	11
7.	Setelah buku selesai di baca diletakkan di meja baca yang sudah disediakan					8 jam				
8	Memastikan tidak ada barang bawaan yang tertinggal pada saat meninggalkan ruang koleksi perpustakaan					30 menit				
9	Mengembalikan semua buku bacaan yang telah selesai dibaca di meja yang sudah disediakan					5 menit				

KETERANGAN :



= ARAH GIAT



= GIAT



= LANJUT HALAMAN



= MULAI GIAT



= ALTERNATIF GIAT



= AKHIR GIAT

Jakarta, November 2023
KEPALA PUSAT SEJARAH POLRI

HARI NUGROHO., S.I.K.
BRIGADIR JENDERAL POLISI

Paraf :

1. Konseptor/Ksbbinfung :

2. Kaurtu :

3. Sespusjarah Polri :

SOSIALISASI APLIKASI SISTEM INFORMASI PELAYANAN PUSJARAH POLRI/SIMPUS POLRI



PROJECT LEADER
HENDRA WIDIYANA, S.S.
NOSIS 2023070712056



Edit dengan WPS Office

DASA

R

DASAR

- UNDANG-UNDANG NOMOR 2 TAHUN 2002 TENTANG KEPOLISIAN NEGARA REPUBLIK INDONESIA
- SPRIN KAPUSJARAH POLRI NOMOR: SPRIN/675/IX/HUK.6.5/2023 TTG PENUNJUKAN TIM EFEKTIF PROPER

LATAR BELAKANG

1. MENINDAKLANJUTI IMPLEMENTASI PEMBUATAN PROYEK PERUBAHAN PKN II TA 2023.
2. MEMBERIKAN INFORMASI DAN GAMBARAN DESAIN APLIKASI SIMPUS POLRI KEPADA TIM EFEKTIF DAN STAKEHOLDER INTERNAL.
3. UNTUK MENGETAHUI MASUKAN DARI PESERTA SOSIALISASI TERKAIT DESAIN APLIKASI SIMPUS POLRI



Edit dengan WPS Office



BUDAYA
UNGGUL

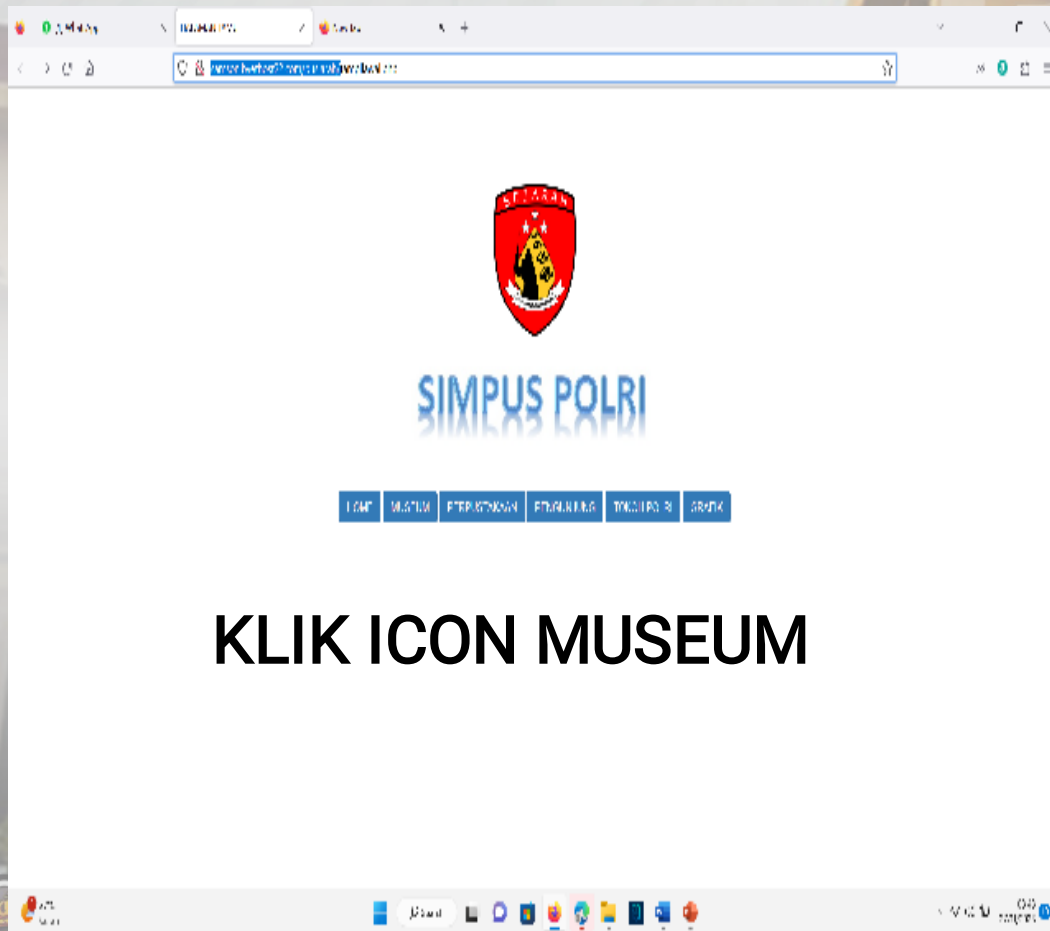

**TAMPILAN AWAL
APLIKASI**



Edit dengan WPS Office





TAMPILAN WEB MUSEUM



Edit dengan WPS Office



SDM
BUDAYA
UNGGUL

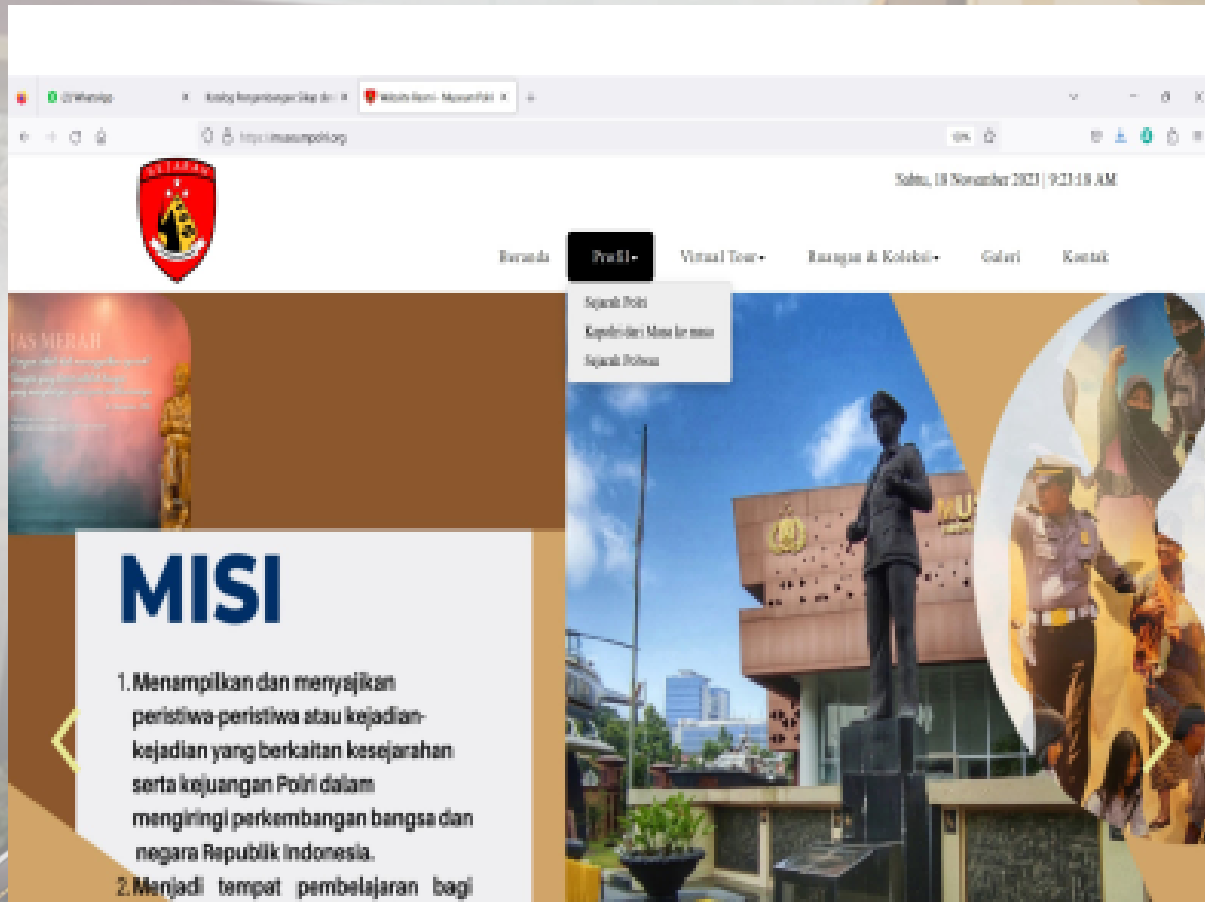

KLIK ICON PROFIL UNTUK MENGETAHUI SEJARAH POLRI, KAPOLRI DARI MASA KEMASA DAN SEJARAH POLWAN

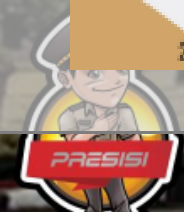

Edit dengan WPS Office



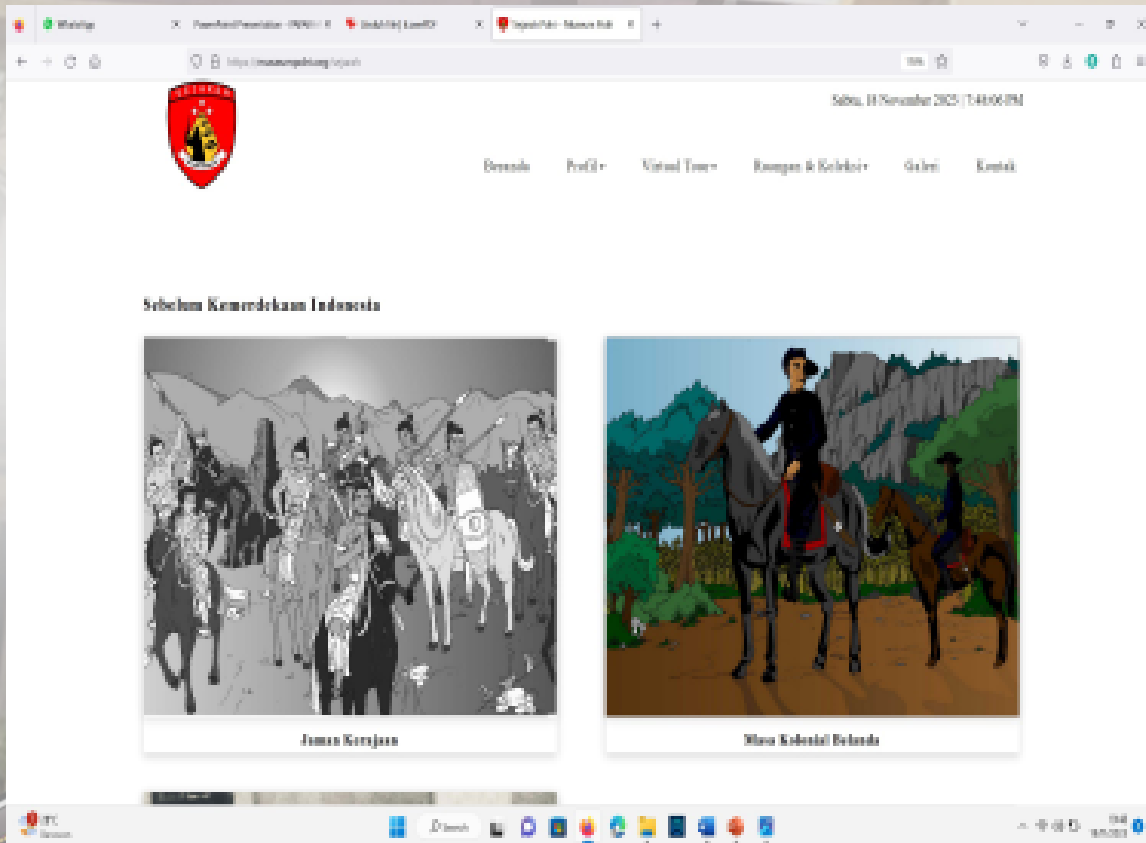

TAMPILAN PROFIL SEJARAH POLRI

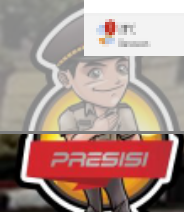

Edit dengan WPS Office



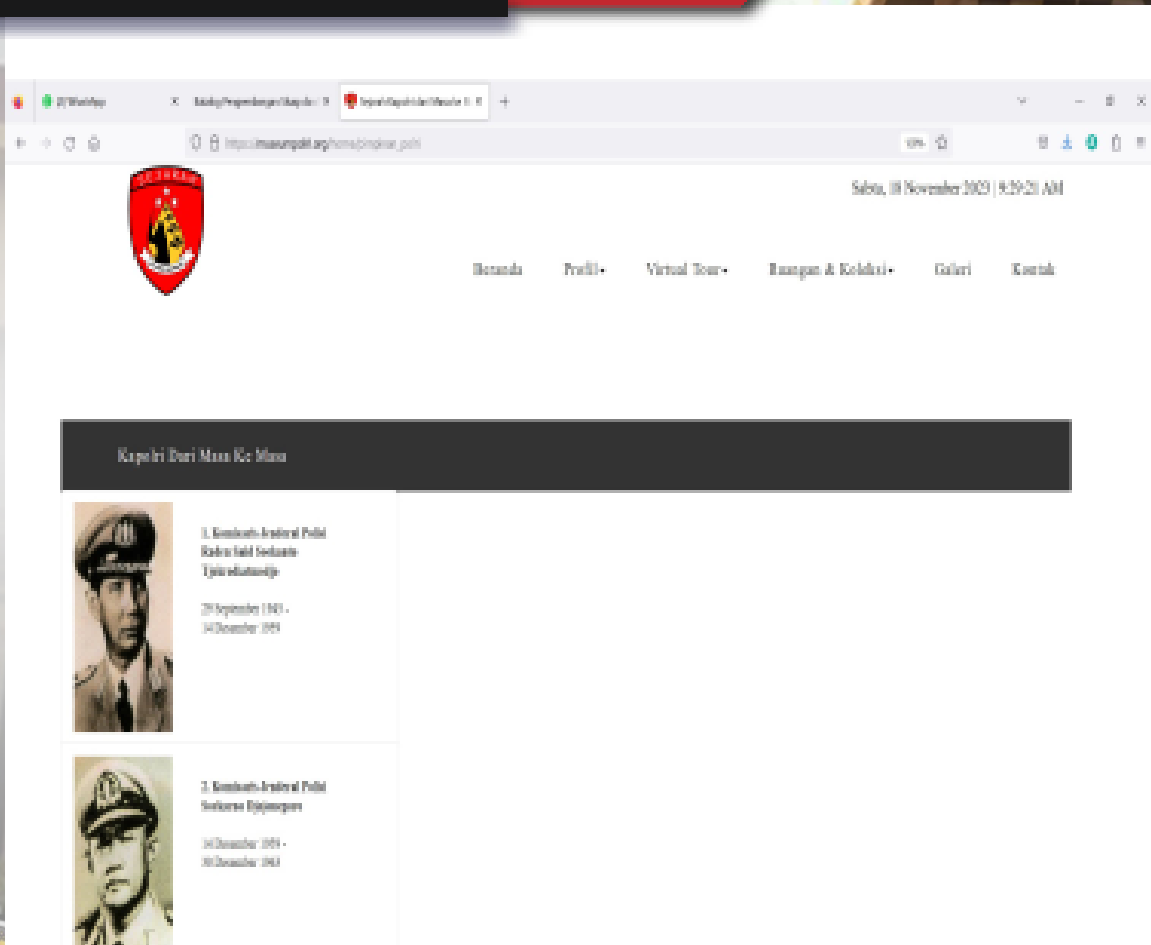

TAMPILAN PROFIL KAPOLRI DARI MASA KE MASA



Edit dengan WPS Office



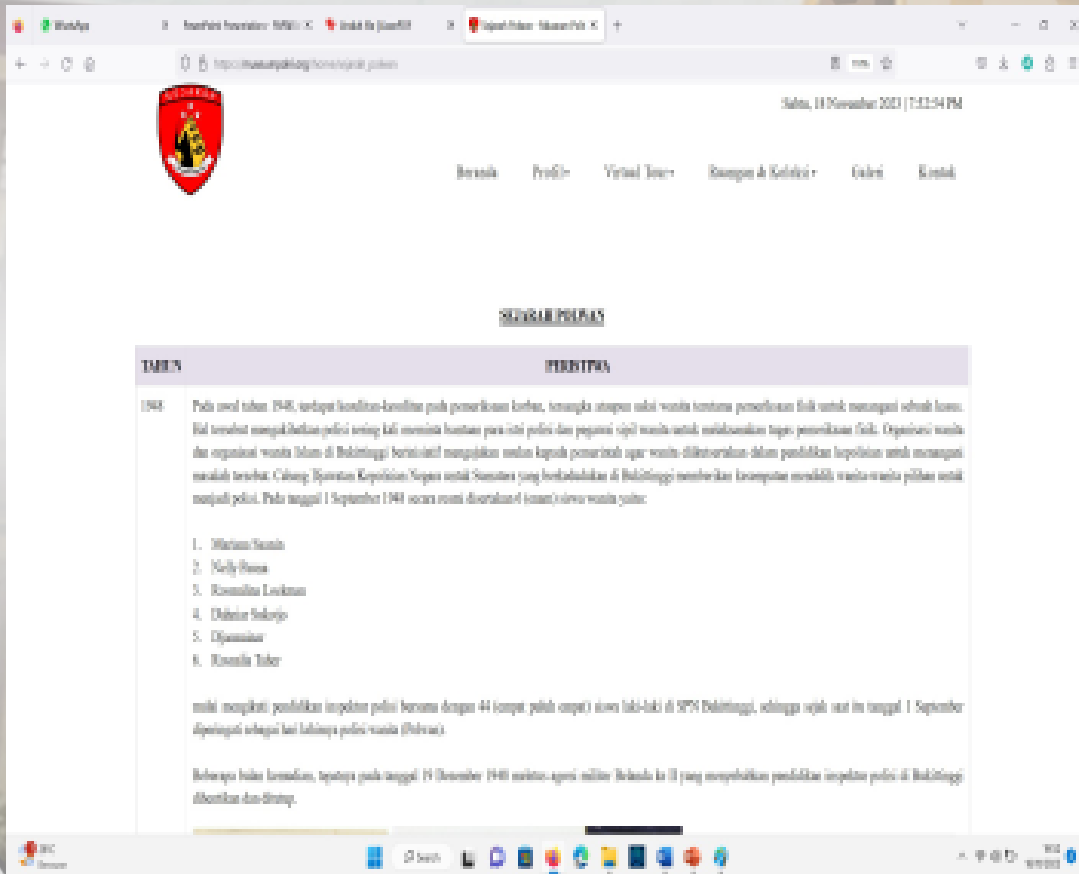

TAMPILAN PROFIL SEJARAH POLWAN

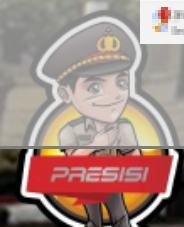

Edit dengan WPS Office



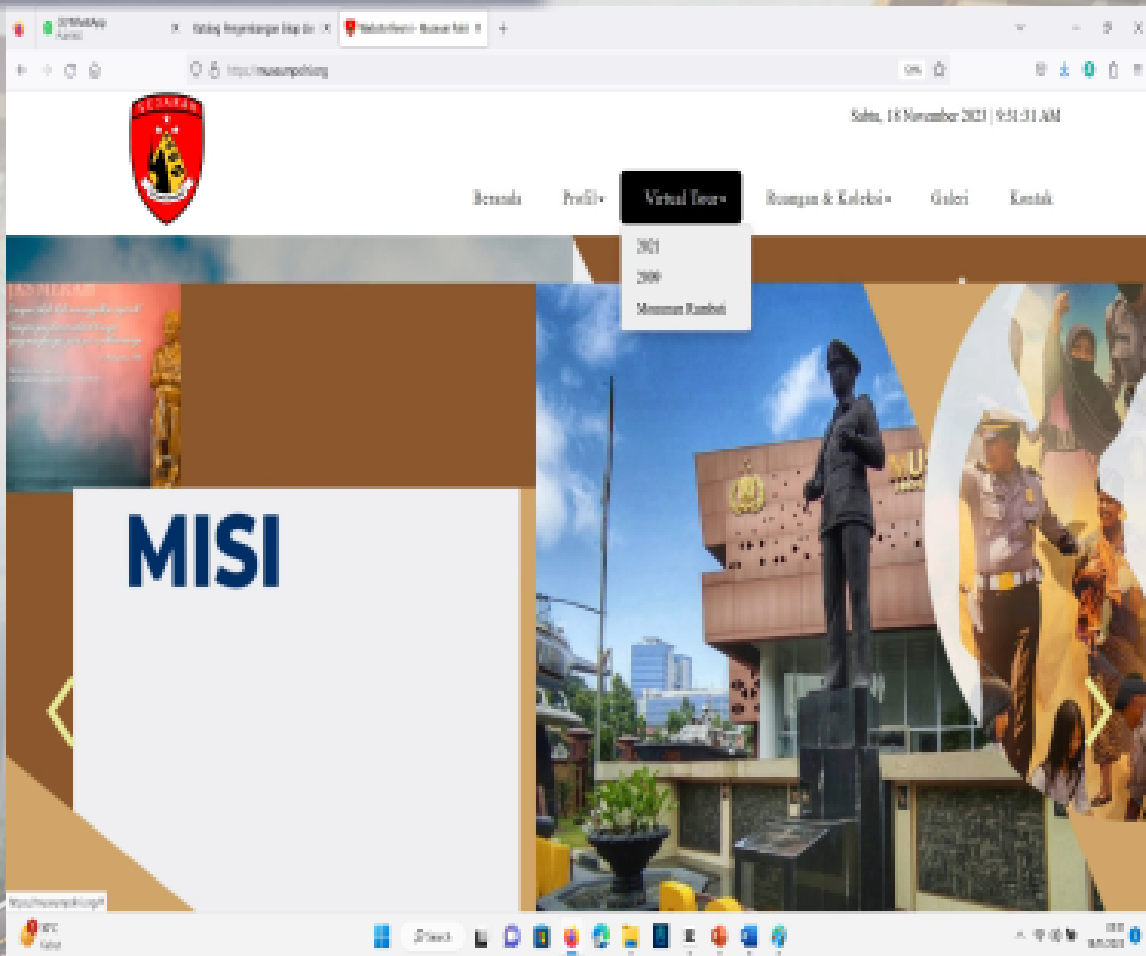

**KLIK ICON VIRTUAL
TOUR MUSEUM**

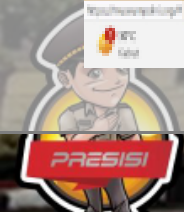

Edit dengan WPS Office



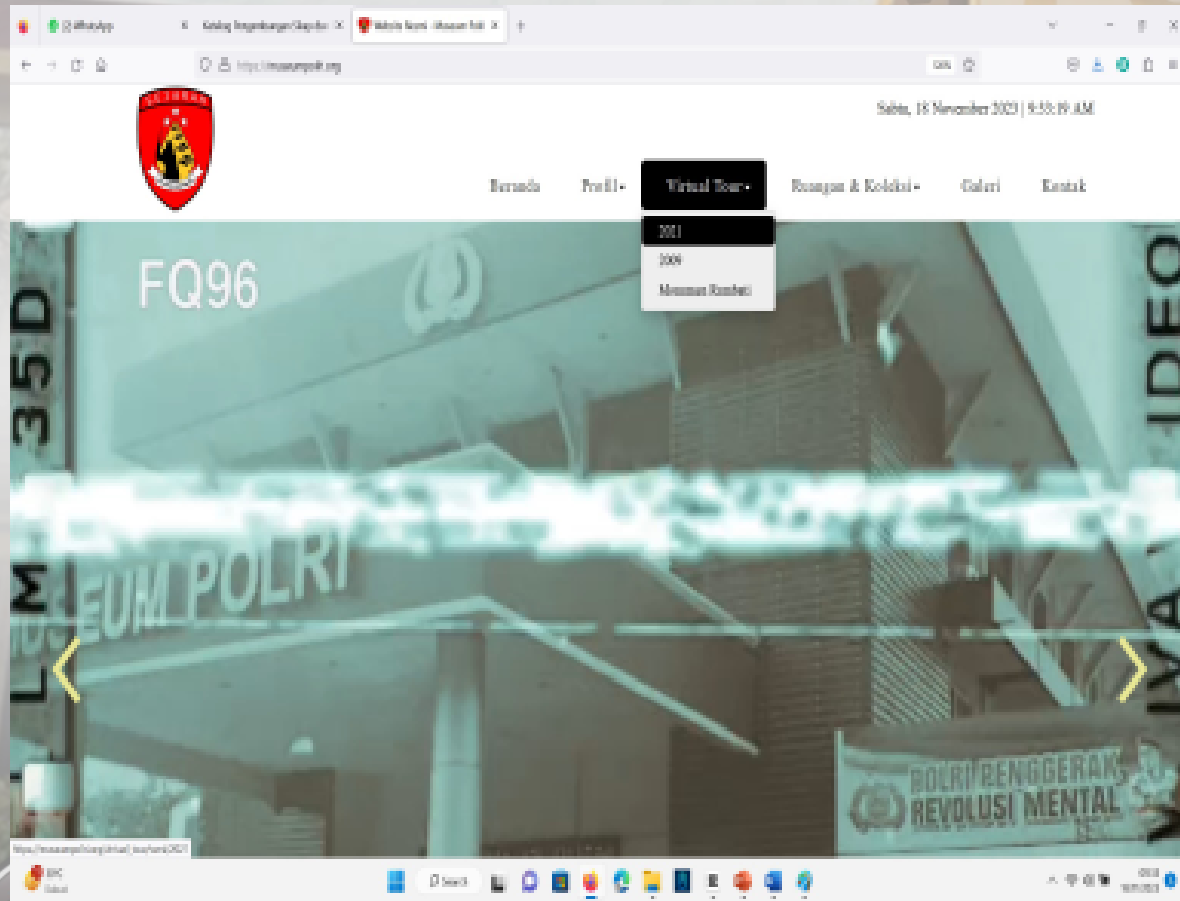

TAMPILAN VIRTUAL TOUR MUSEUM THN 2021

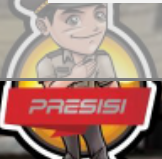

Edit dengan WPS Office



SDM
BUDAYA
UNGGUL

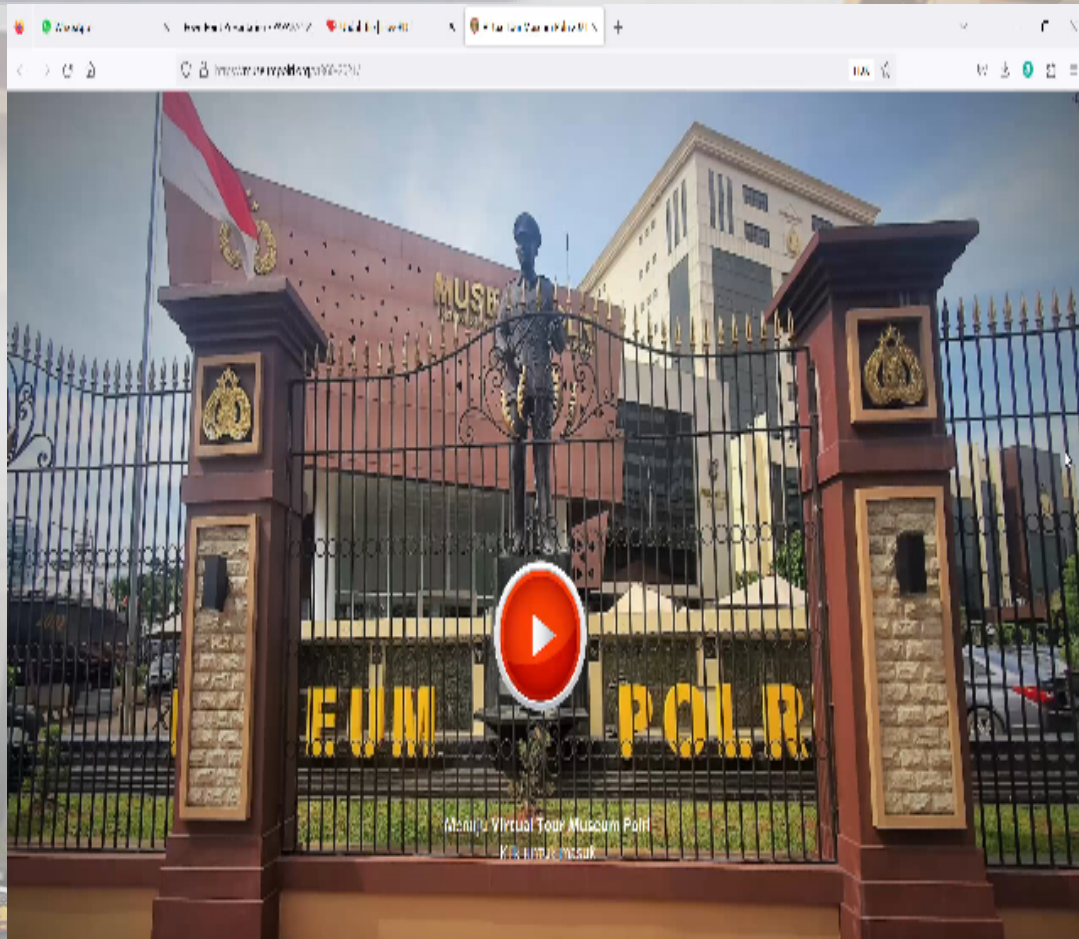

VIDEO VIRTUAL TOUR MUSEUM 2021



Edit dengan WPS Office



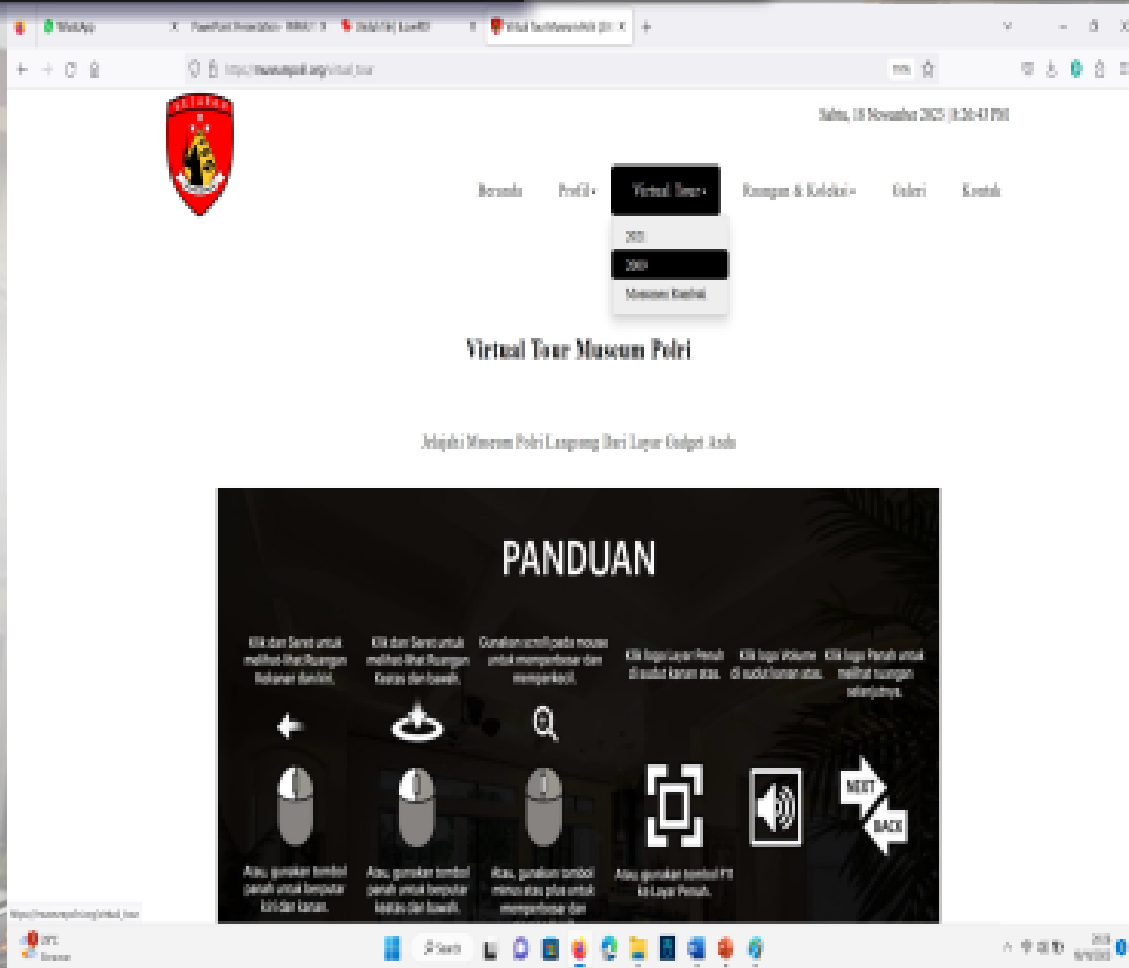

TAMPILAN VIRTUAL TOUR 2019

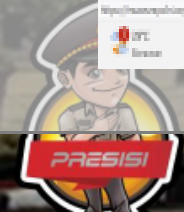

Edit dengan WPS Office



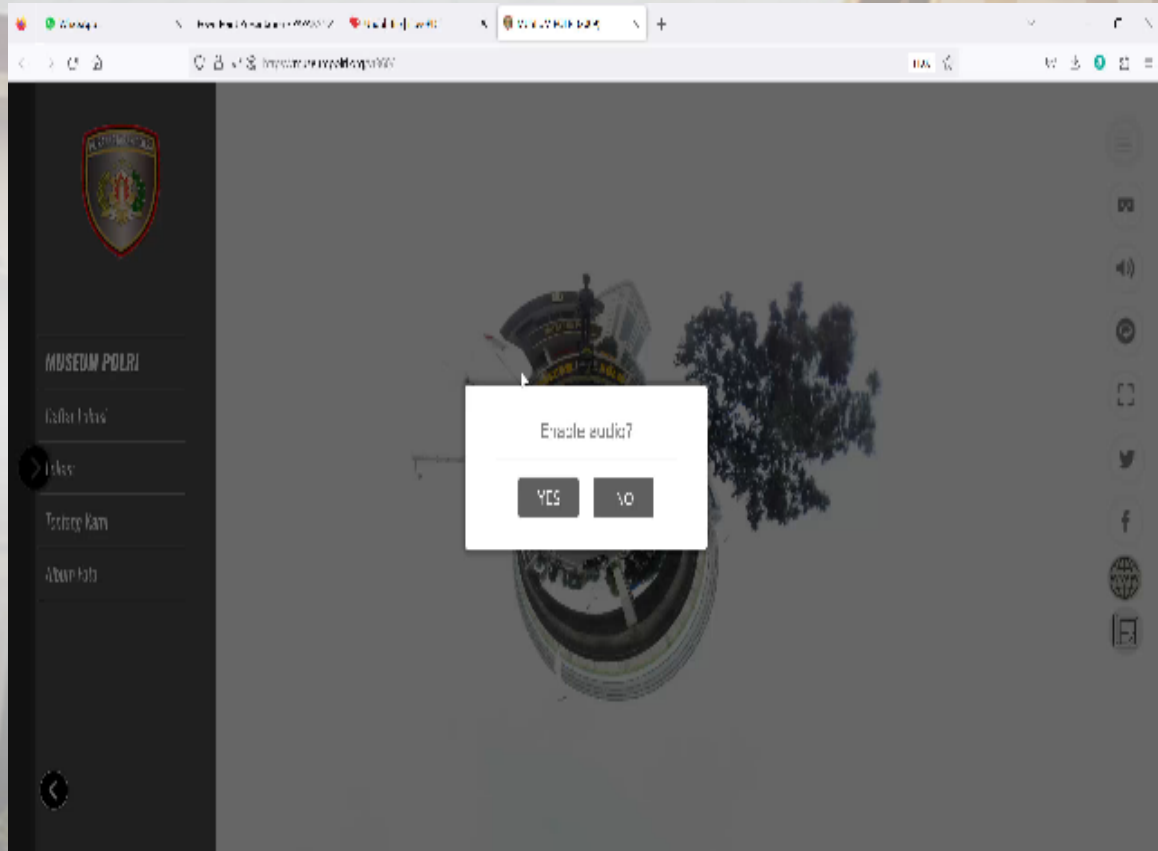

VIDEO VIRTUAL TOUR MUSEM 2019



Edit dengan WPS Office



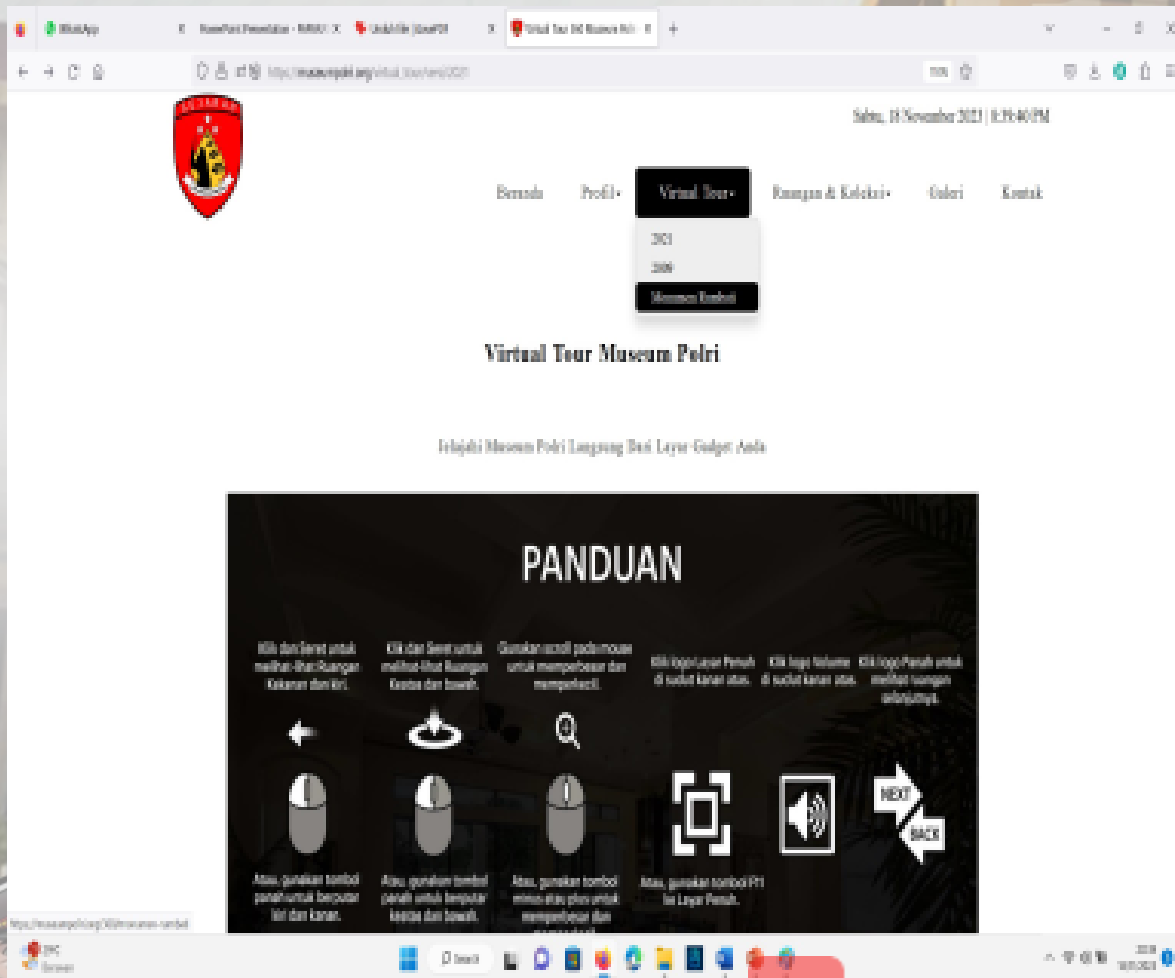

VIRTUAL TOUR MONUMEN RUMBATI

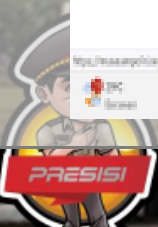

Edit dengan WPS Office



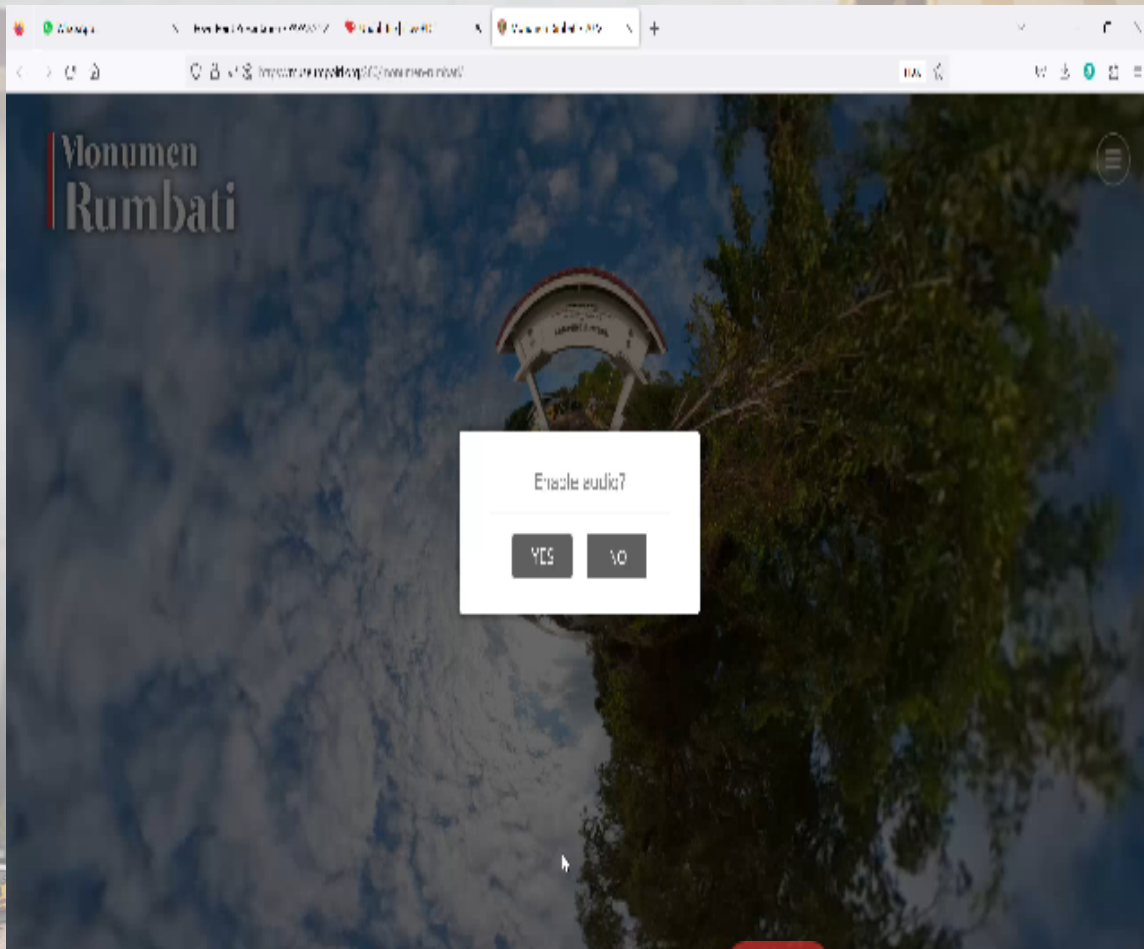

VIDEO VIRTUAL TOUR MONUMEN RUMBATI



Edit dengan WPS Office



SDM
BUDAYA
UNGGUL

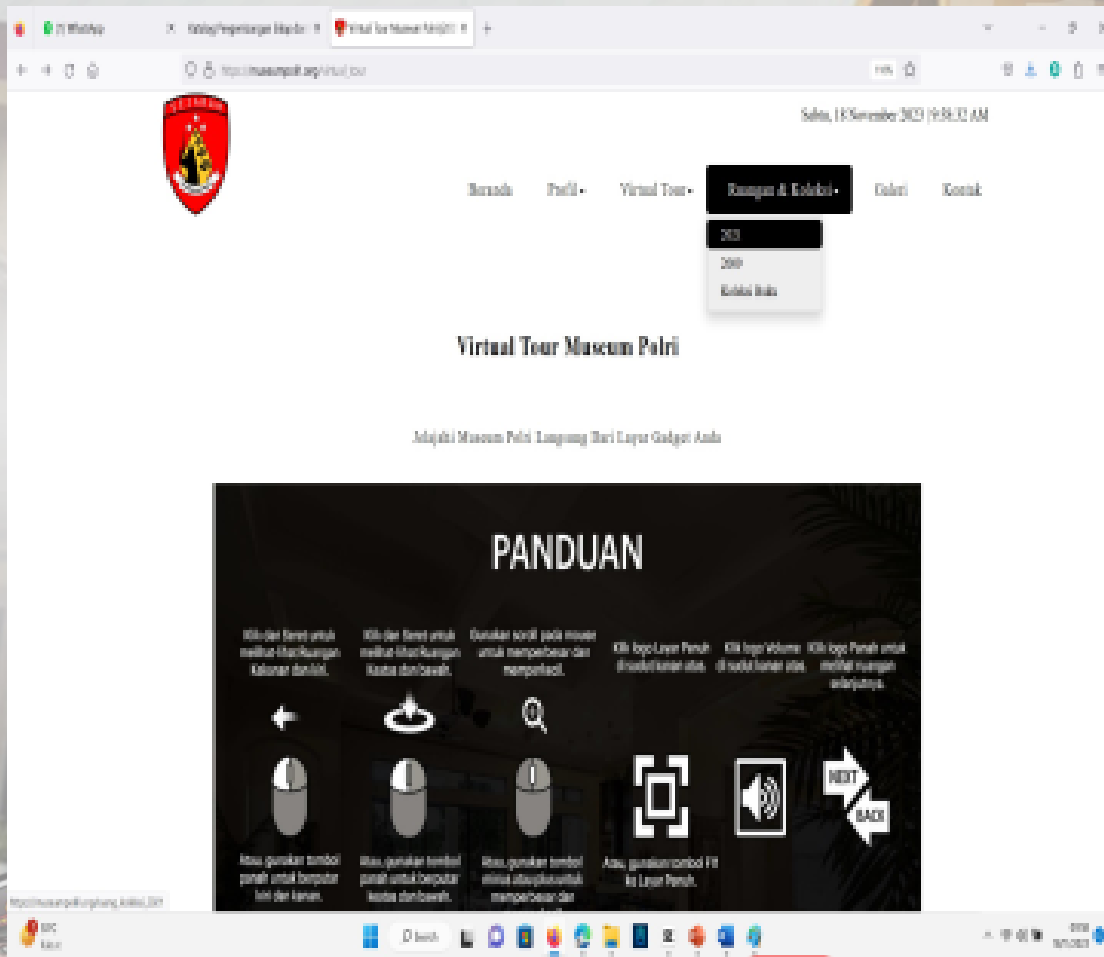

**KLIK ICON RUANGAN DAN KOLEKSI
UNTUK MENGETAHUI RUANGAN
DAN KOLEKSI MUSEUM**

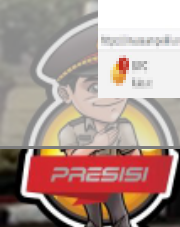

Edit dengan WPS Office



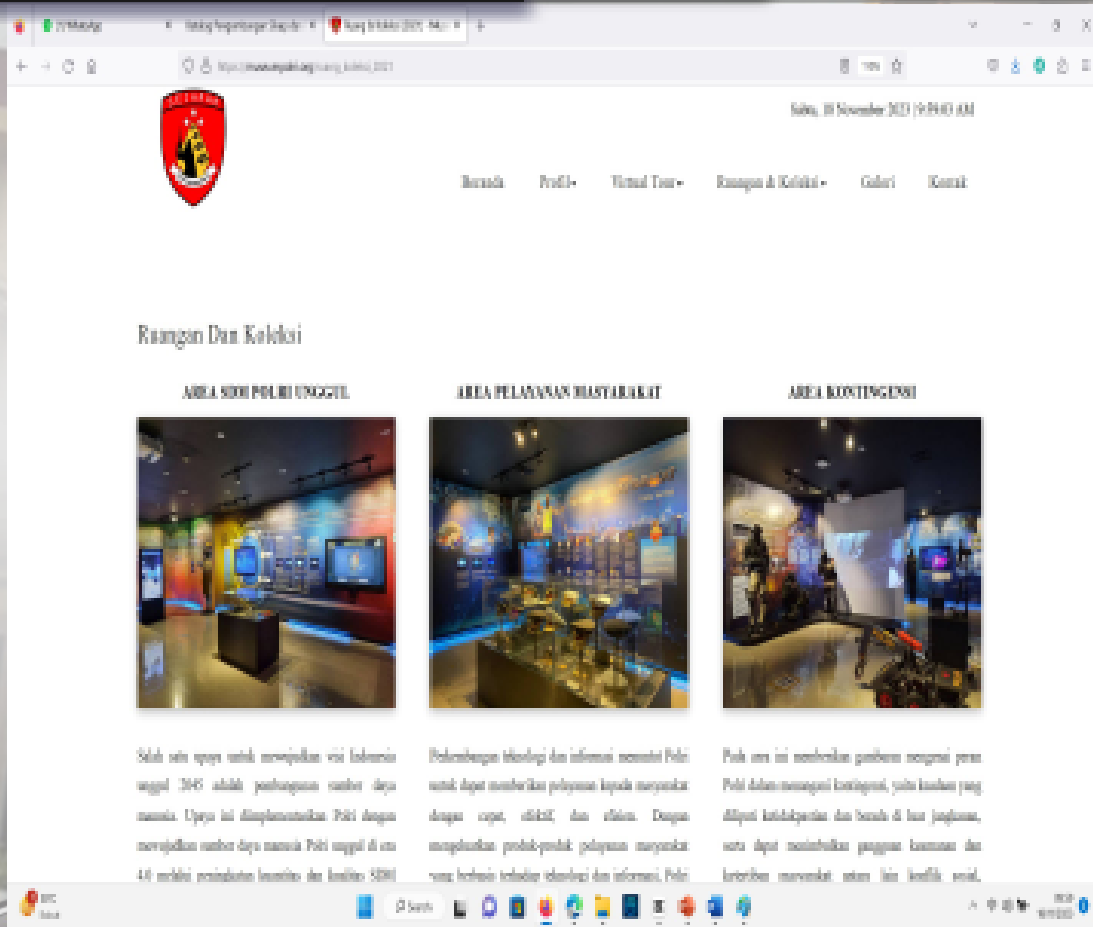

TAMPILAN RUANGAN DAN KOLEKSI MUSEUM 2021

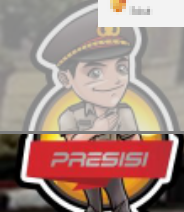

Edit dengan WPS Office



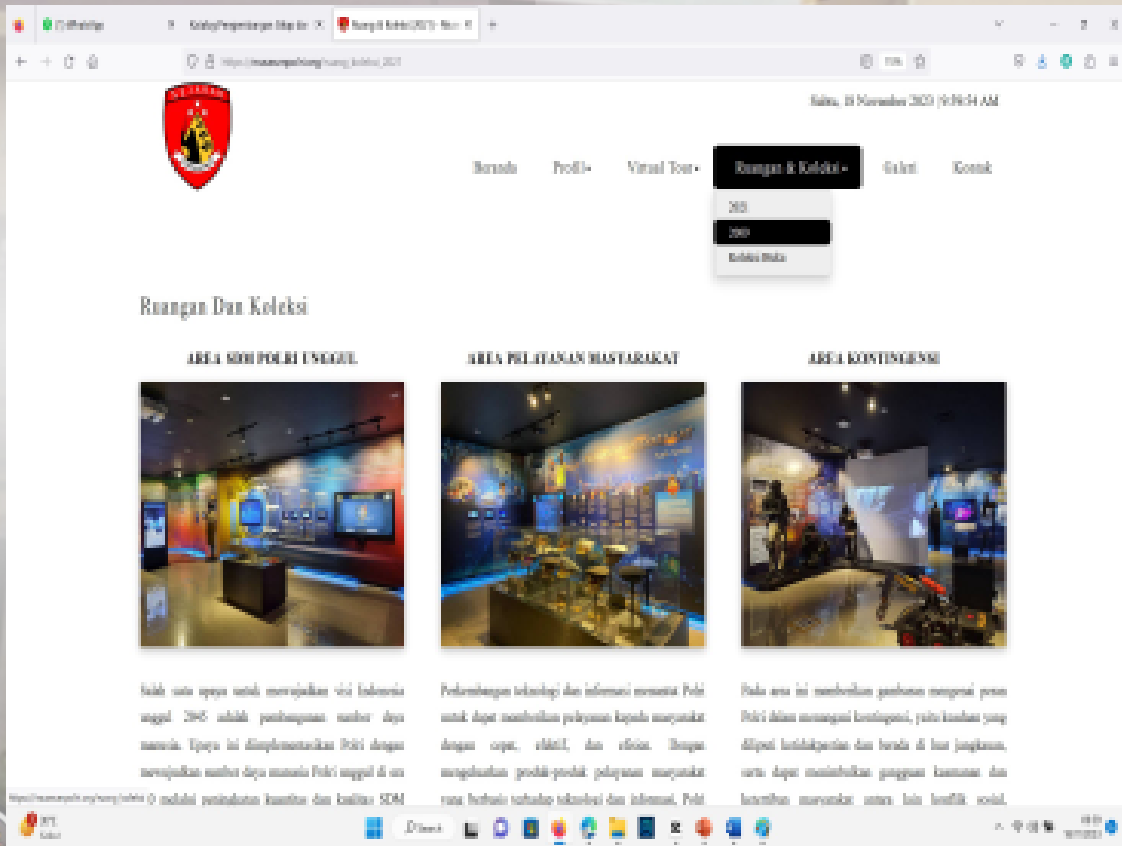

KLIK TAMPILAN 2019



Edit dengan WPS Office



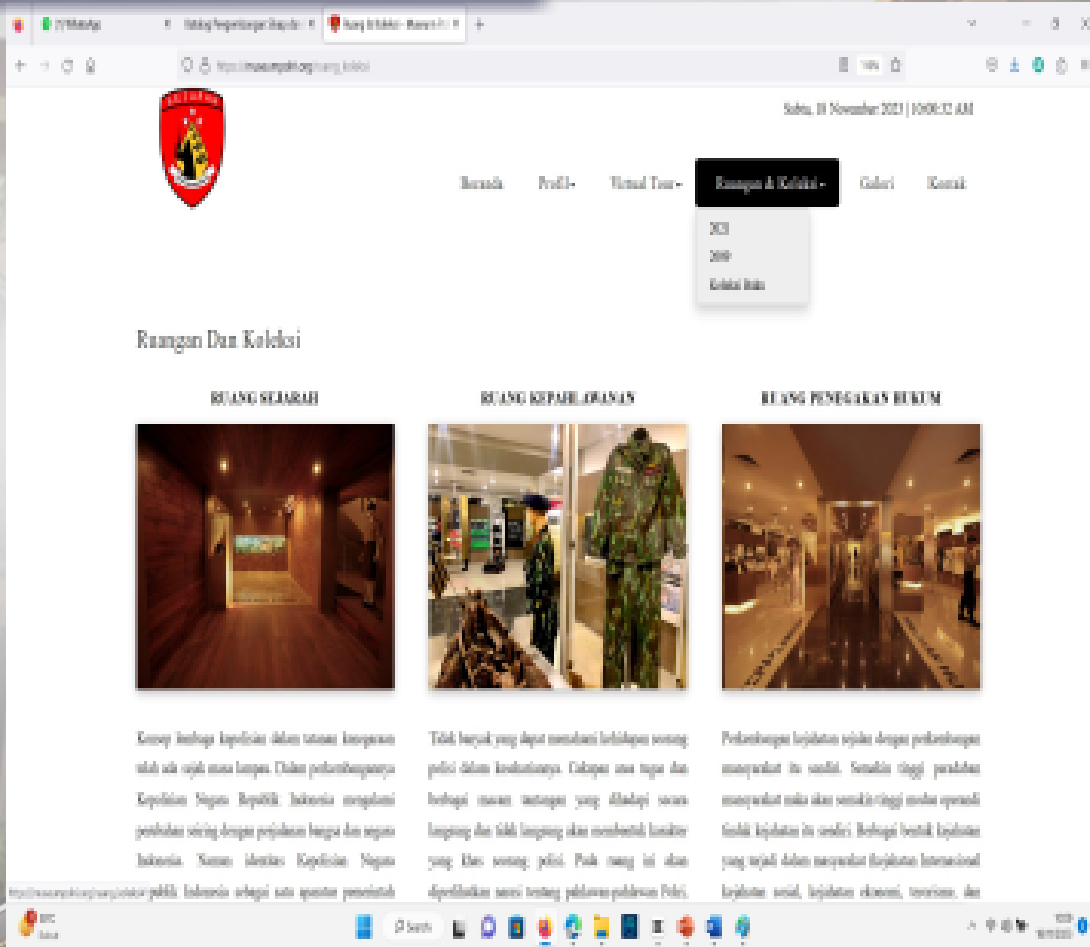

TAMPILAN RUANGAN DAN KOLEKSI 2021

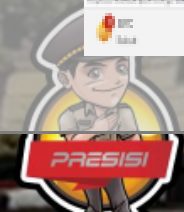

Edit dengan WPS Office



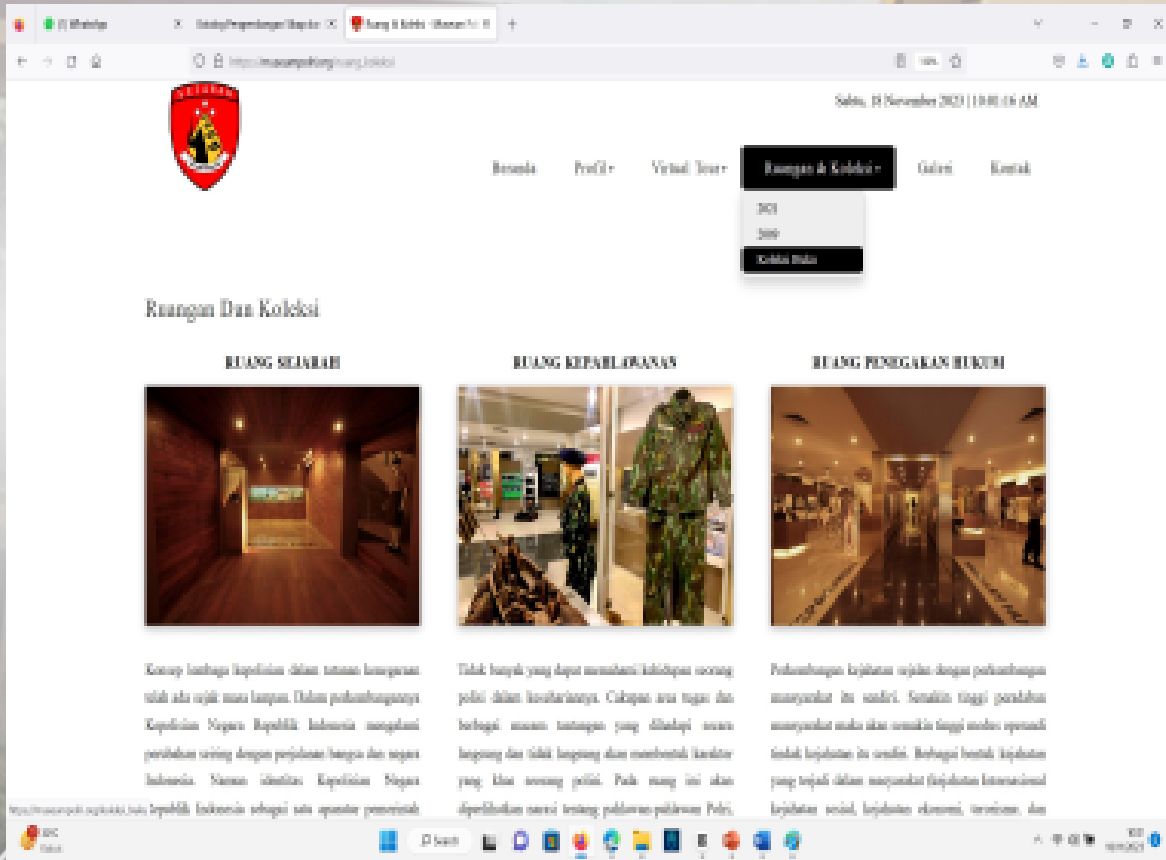

**KLIK KOLEKSI BUKU
UNTUK MENGETAHUI
KOLEKSI BUKU**

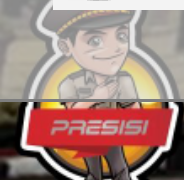

Edit dengan WPS Office



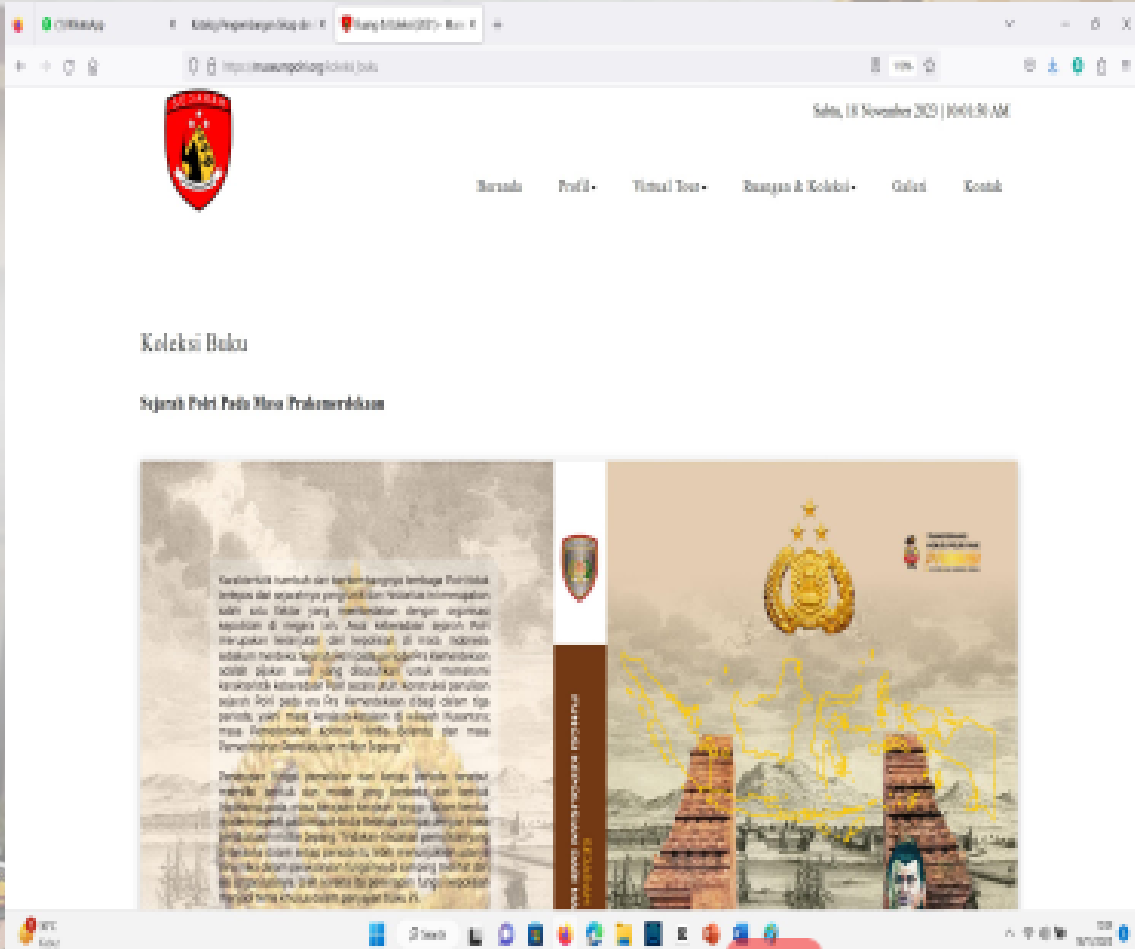

TAMPILAN KOLEKSI BUKU

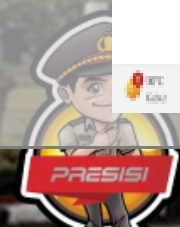

Edit dengan WPS Office



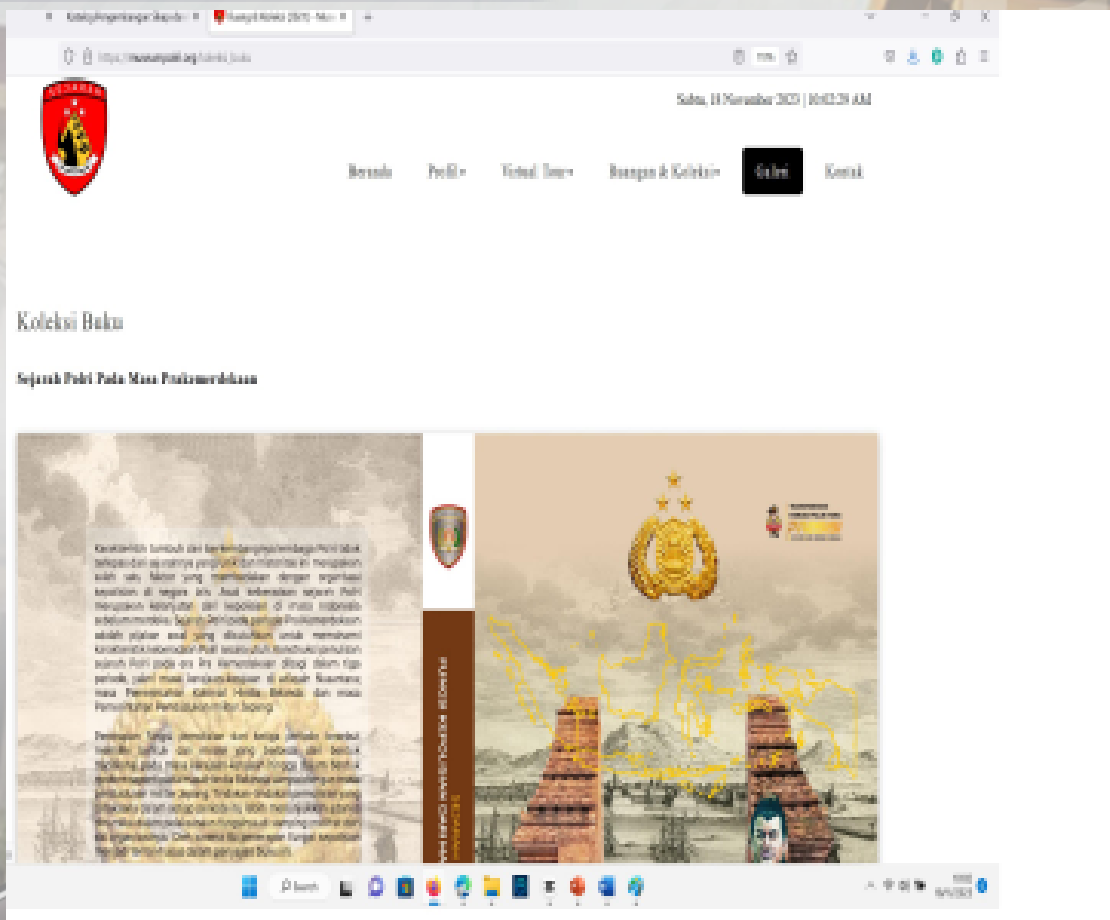

**KLIK ICON GALERI
UNTUK MENGETAHUI
GALERI FOTO
KUNJUNGAN MUSEUM**

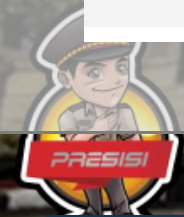

Edit dengan WPS Office



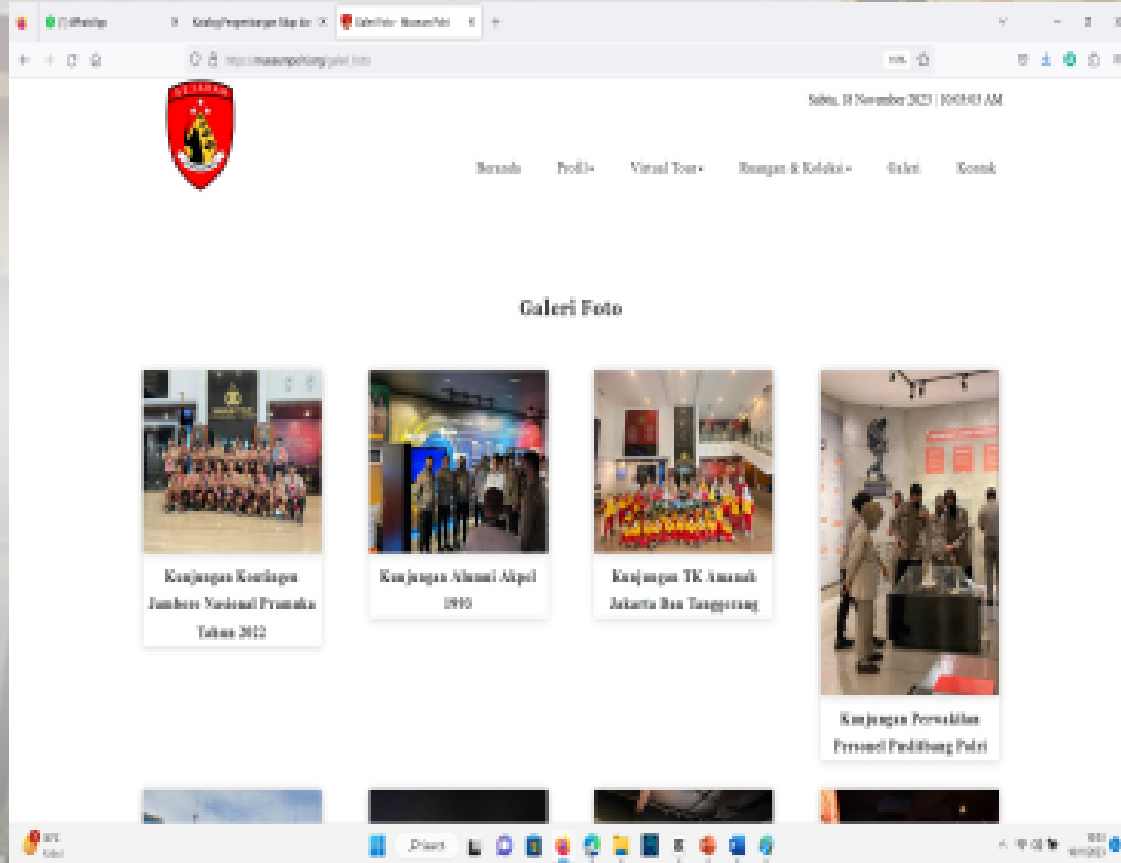

TAMPILAN GALERI FOTO



Edit dengan WPS Office



SDMI
BUDAYA
UNGGUL

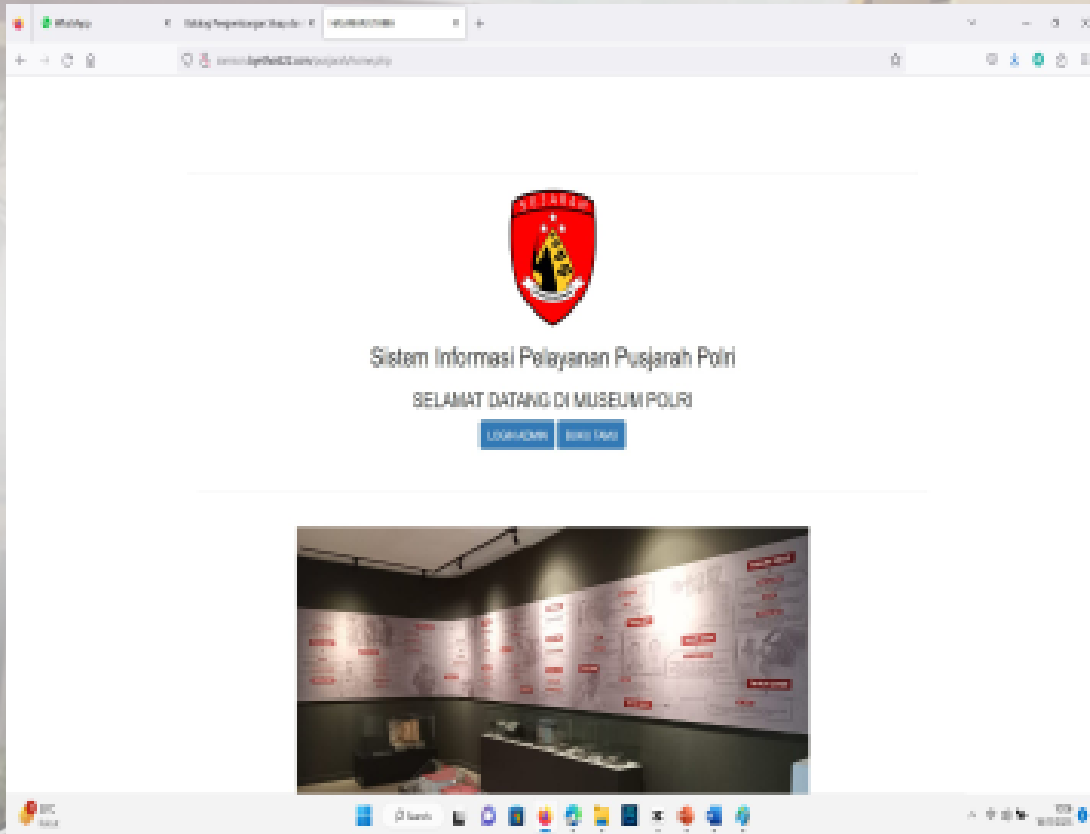

**KEMBALI KE MENU
HOME UNTUK MEMBUKA
FITUR APLIKASI LAIN**



Edit dengan WPS Office



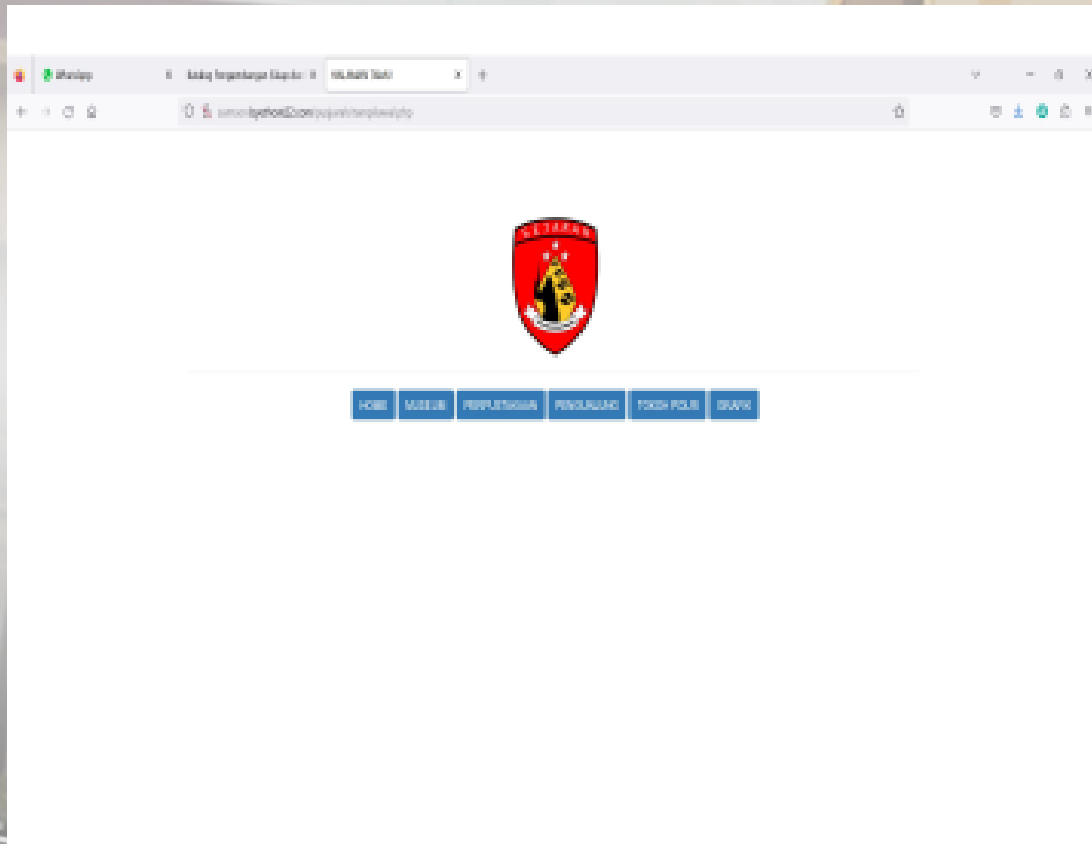

**KLIK ICON
PERPUSTAKAAN UNTUK
MELIHAT WEB
PERPUSTAKAAN POLRI**



Edit dengan WPS Office



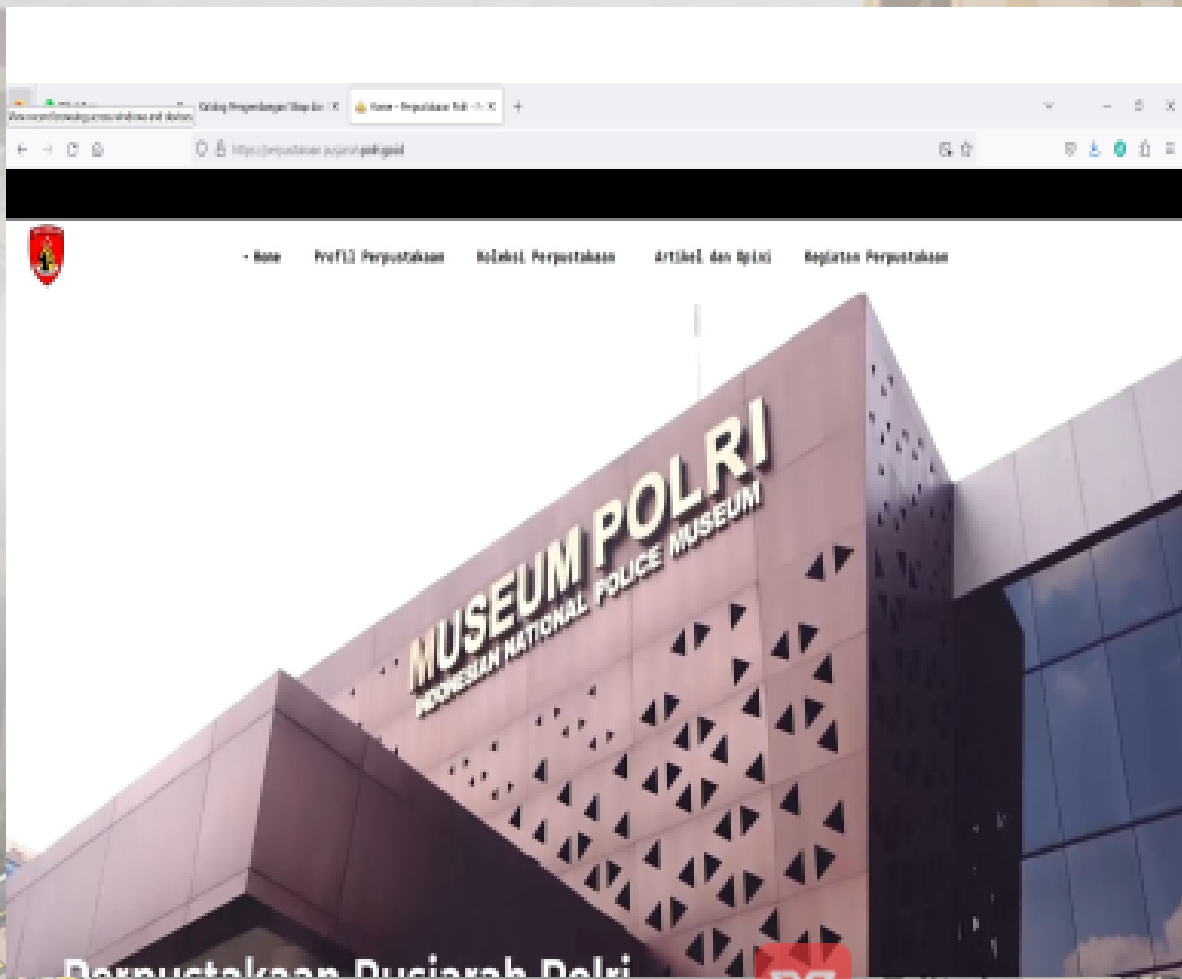

TAMPILAN WEB PERPUSTAKAAN POLRI

Perpustakaan Dusiarah Polri

Edit dengan WPS Office



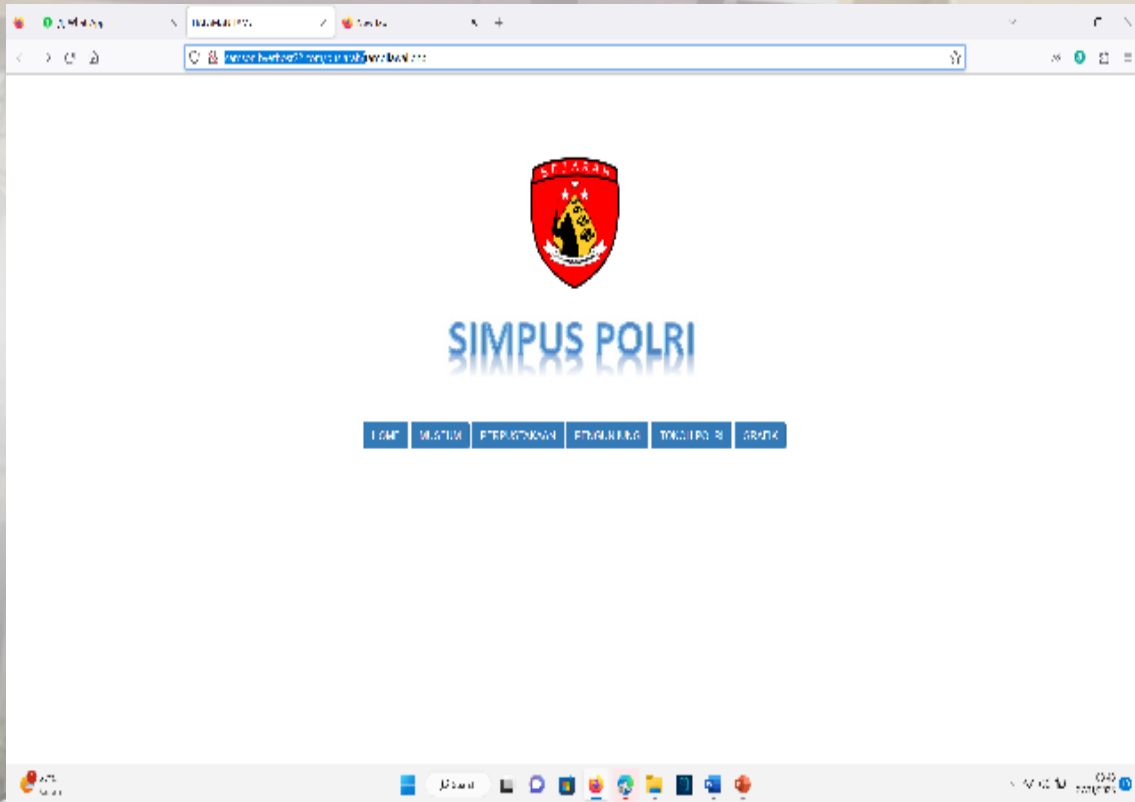

KEMBALI KE HOME



Edit dengan WPS Office



**SDM
BUDAYA
UNGGUL**

HOME PENGUNJUNG

FORM PENGUNJUNG

Nama Pengunjung

No. Pengunjung

Identitas

Pekerjaan

Tipe

Kelas dan Posisi

TAMPILAN FITUR PENDAFTARAN PENGUNJUNG OFFLINE



Edit dengan WPS Office



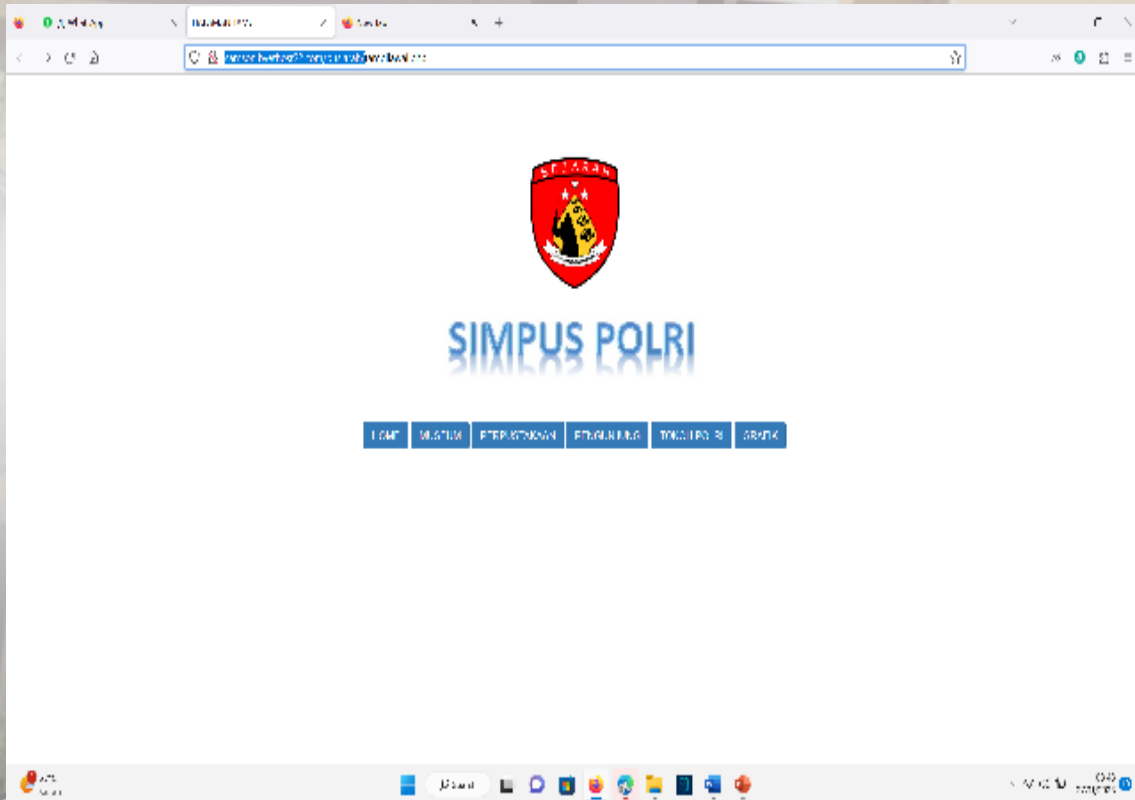

**KEMBALI KE HOME
UNTUK MELIHAT FITUR
TOKOH POLRI**



Edit dengan WPS Office





**TAMPILAN FITUR TOKOH
POLRI YG BERISI KOMIK
PAHLAWAN NASIONAL DARI
POLRI**

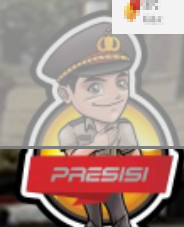

Edit dengan WPS Office



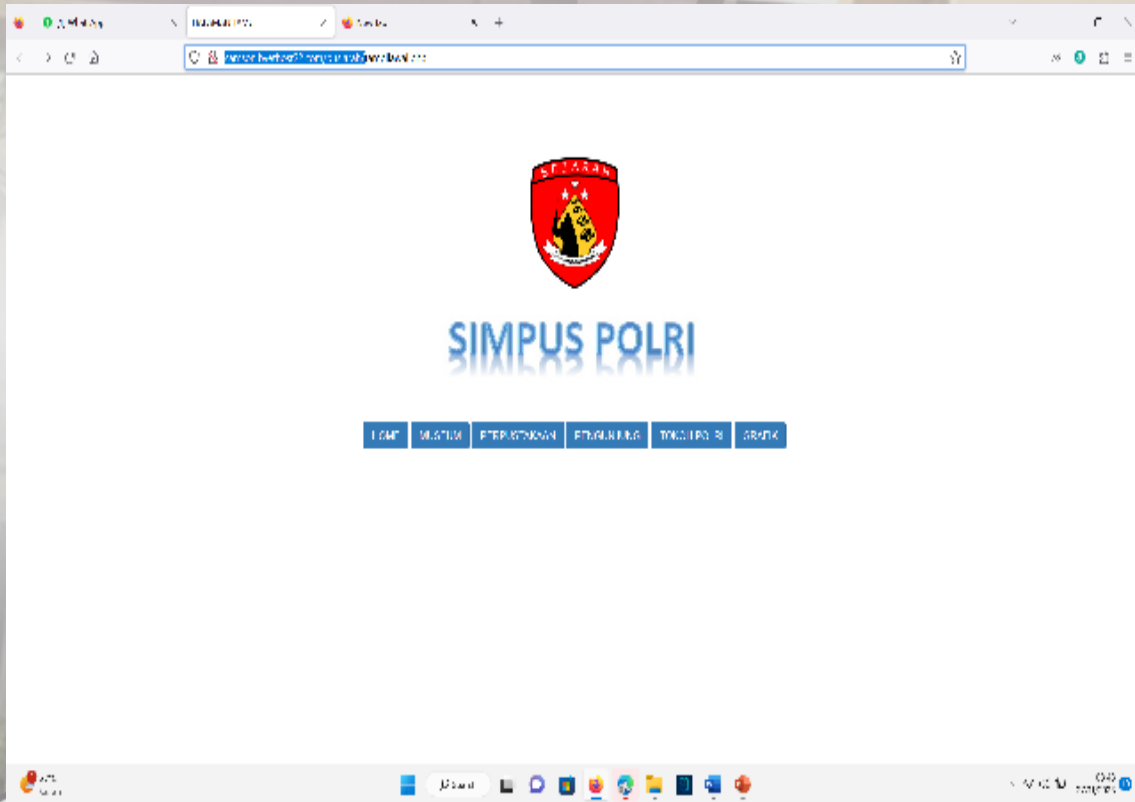

**KEMBALI KE HOME
UNTUK MELIHAT FITUR
GRAFIK PENGUNJUNG
(MSH TAHAP UJICOBA)**



Edit dengan WPS Office



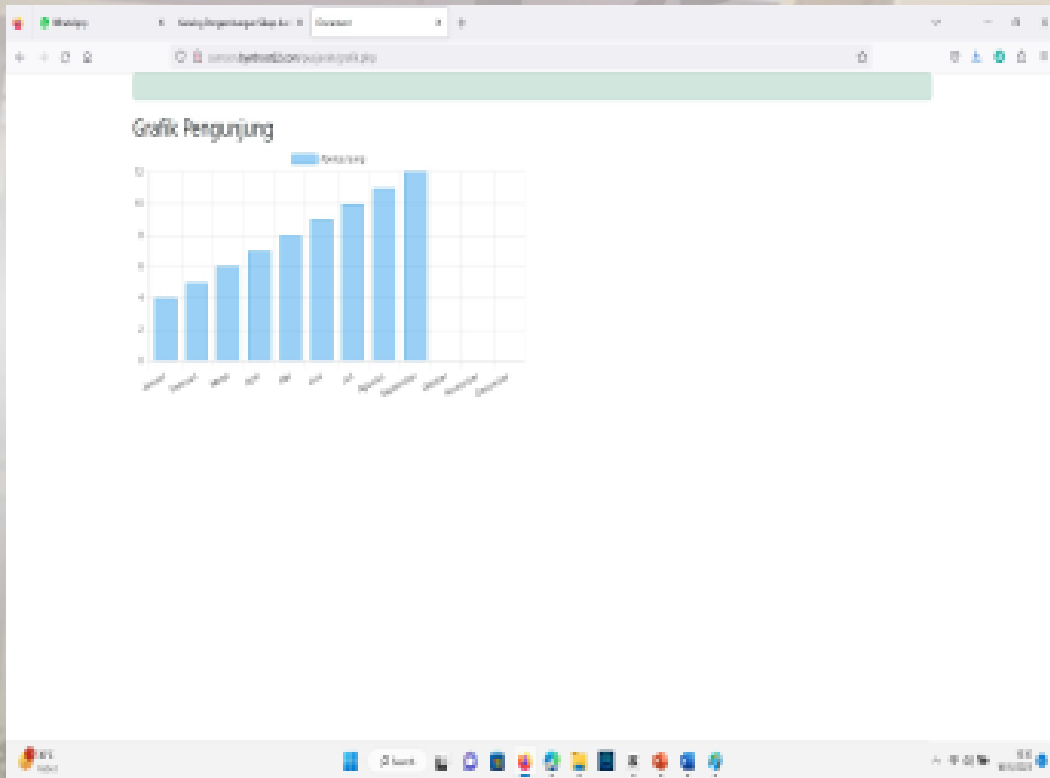

TAMPILAN GRAFIK PENGUNJUNG (MSH TAHAP UJICOBA)



Edit dengan WPS Office





TERIMAKASIH



SDM
BUDAYA
UNGGUL

SURAT PERNYATAAN DUKUNGAN STAKEHOLDER

Saya yang bertandatangan dibawah ini:

Nama : HARI NUGROHO, S.I.K.
Pangkat : BRIGADIR JENDERAL POLISI
Nrp. : -
Jabatan : KAPUSJARAH
Kesatuan : PUSJARAH POLRI

Dengan ini menyatakan bahwa saya selaku Kepala Satuan Kerja dari peserta Diklat PKN II Polri Angkatan XXVIII Tahun Anggaran 2023, yaitu :

Nama : HENDRA WIDIYANA, S.S.
Pangkat : PEMBINA
NIP : 197603292011011002
Jabatan : PAUR SUBBAGSUMDA SETPUSJARAH
Kesatuan : PUSJARAH POLRI

Dengan ini memberikan dukungan kepada peserta Diklat PKN II Polri Tahun Anggaran 2023 untuk mengimplementasikan aksi perubahan dengan judul Strategi Peningkatan Pelayanan Publik Pusjarah Polri Melalui Aplikasi Berbasis Digital Guna mewujudkan Polri Presisi.

Demikian surat pernyataan ini saya buat dengan sebenar-benarnya untuk digunakan sebagaimana mestinya.

Jakarta, September 2023

KAPUSJARAH POLRI



HARI NUGROHO, S.I.K.
BRIGADIR JENDERAL POLISI



MARKAS BESAR
KEPOLISIAN NEGARA REPUBLIK INDONESIA
PUSAT SEJARAH

Jalan Trunojoyo 3, Kebayoran Baru, Jakarta 12110

Jakarta, 3 Oktober 2023

Nomor : B/210 /X/BIN.1.8./2023/Pusjarah

Klasifikasi: BIASA

Lampiran : -

Hal : himbauan untuk berkunjung ke
Museum Polri.

Kepada

Yth. DISTRIBUSI A2, B DAN C
MABES POLRI

di

Jakarta

1. Rujukan:

- a. Peraturan Kepala Kepolisian Negara Republik Indonesia Nomor 6 Tahun 2017 tentang Susunan Organisasi dan Tata Kerja Satuan Organisasi pada Tingkat Markas Besar Kepolisian Negara Republik Indonesia Sebagaimana telah Diubah dengan Peraturan Kepolisian Negara Republik Indonesia Nomor 5 Tahun 2019 tentang Perubahan atas Peraturan Kepala Kepolisian Negara Republik Indonesia Nomor 6 Tahun 2017 tentang Susunan Organisasi dan Tata Kerja Satuan Organisasi pada Tingkat Markas Besar Kepolisian Negara Republik Indonesia;
- b. Peraturan Kepala Kepolisian Negara Republik Indonesia Nomor 10 Tahun 2018 tentang Pembinaan Rohani, Mental dan Tradisi di Lingkungan Kepolisian Negara Republik Indonesia..

2. Sehubungan dengan rujukan tersebut di atas, Pusjarah Polri sebagai pengemban fungsi pembinaan tradisi di lingkungan Polri, memiliki tanggung jawab untuk menjaga nilai-nilai sejarah dan segenap kiprah Polri dalam kehidupan berbangsa dan bernegara untuk diwariskan kepada generasi yang akan datang, salah satu cara untuk melestarikan nilai tersebut adalah dengan adanya Museum Polri. Keberadaan Museum Polri selain menjadi instrumen untuk menunjukkan posisi dan peran Polri dalam perkembangan sejarah masyarakat Indonesia dan memiliki peran yang sangat penting sebagai alat pembelajaran bagu seluruh anggota dan mengetahui sejarah Polri.

3. Berkaitan dengan hal tersebut, agar setiap anggota Polri memahami nilai-nilai sejarah dan perannya dalam melaksanakan tugas, dimohon kepada Jenderal/Ka untuk memerintahkan anggotanya untuk mengunjungi Museum Polri (wajib kunjung) dengan jadwal menyesuaikan kegiatan Satker masing-masing.

4. Untuk

2 SURAT KAPUSJARAH POLRI
NOMOR : B/179/X/BIN.1.8./2023/PUSJARA
TANGGAL: 3 OKTOBER 2023

4. Untuk mempermudah dalam melaksanakan reservasi dan waktu kunjungan serta koordinasi lebih lanjut dapat menghubungi nomor kontak resmi Museum Polri 082116317799 atau melalui email inp.museum@gmail.com.
5. Demikian untuk menjadi maklum dan atas perkenan Jenderal dihaturkan terima kasih.

KEPALA PUSAT SEJARAH POLRI



HARI NUGROHO, S.I.K.
BRIGADIR JENDERAL POLISI

Tembusan:

1. Kapolri.
2. Wakapolri.
3. Irwasum Polri.
4. Kadivpropam Polri
5. Kadivhumas Polri



MARKAS BESAR
KEPOLISIAN NEGARA REPUBLIK INDONESIA
PUSAT SEJARAH

Jalan Trunojoyo 3, Kebayoran Baru, Jakarta 12110

Jakarta, 19 September 2023

Nomor : B/258/IX/KEP./2023/Pusjarah
Klasifikasi: BIASA
Lampiran : satu lembar
Perihal : undangan rapat.

Kepada

Yth. PARA PERSONEL
SESUAI DAFTAR TERLAMPIR

di

Jakarta

1. Rujukan:

- a. Peraturan Kepala Kepolisian Negara Republik Indonesia Nomor 6 Tahun 2017 tentang Susunan Organisasi dan Tata Kerja Satuan Organisasi pada Tingkat Markas Besar Kepolisian Negara Republik Indonesia Sebagaimana telah Diubah dengan Peraturan Kepolisian Negara Republik Indonesia Nomor 5 Tahun 2019 tentang Perubahan atas Peraturan Kepala Kepolisian Negara Republik Indonesia Nomor 6 Tahun 2017 tentang Susunan Organisasi dan Tata Kerja Satuan Organisasi pada Tingkat Markas Besar Kepolisian Negara Republik Indonesia;
- b. Surat Perintah Kepala Pusat Sejarah Nomor: Sprin/795/IX/HUK.6.5./2023 tanggal 19 September 2023 perihal penunjukan Tim Efektif Proyek Perubahan pembuatan Sistem informasi pelayanan publik Pusjarah Polri berbasis digital yang terintegrasi.

2. Sehubungan dengan rujukan tersebut di atas, bersama ini dimohon dengan hormat kepada personel Pusjarah Polri sesuai daftar terlampir berkenan untuk menghadiri acara rapat Tim Efektif Proyek Perubahan pembuatan Sistem informasi pelayanan publik Pusjarah Polri berbasis digital yang terintegrasi yang akan dilaksanakan pada:

- a. Hari/tanggal : Rabu/20 September 2023;
- b. Jam : 10.00 WIB. s.d. Selesai;
- c. Acara : Rapat Tim Efektif;
- d. Tempat : Rupert Lt. 3 Musem Polri;
- e. Pimpinan : Sespusjarah Polri/ yang mewakili;

3. Demikian untuk menjadi maklum.

KEPALA PUSAT SEJARAH POLRI

HARI NUGROHO, S.I.K.

BRIGADIR JENDERAL POLISI



MARKAS BESAR
KEPOLISIAN NEGARA REPUBLIK INDONESIA
PUSAT SEJARAH

LAMPIRAN SURAT KAPUSJARAH
NOMOR : B/ /IX/KEP/2023/PUSJARAH
TANGGAL: 12 SEPTEMBER 2023

DAFTAR PERSONEL PUSJARAH POLRI YANG DIUNDANG RAPAT







1. SESPUSJARAH POLRI;
2. KASUBBAGREN SETPUSJARAH POLRI
3. KASUBBIDYANDU BIDSEUM;
4. KASUBBIDTAPUS BIDPUSTAKA;
5. KAURTU;
6. PARA PAUR BID;
7. PARA PAMIN BIDPUSTAKA;
8. STAF SUBBAGSUMDA SETPUSJARAH POLRI.

KEPALA PUSAT SEJARAH POLRI

HARI NUGROHO, S.I.K.
BRIGADIR JENDERAL POLISI

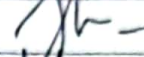
ABSENSI KEGIATAN RAPAT TIM EFEKTIF PROYEK PERUBAHAN
PEMBUATAN APLIKASI SIMPUS POLRI

Hari/tgl : Rabu, 20 September 2023

NO.	NAMA	PANGKAT/NRP/NIP/	TANDA TANGAN
1	2	3	4
1.	V. BAGAS UJI NUROHO.	ICBP	
2.	MCHLATHAD ALI ZAKR	XFBP	
3.	Oktien JT	Akusp	
4.	HENDRA WIDIYANA	Pem SNA	
5.	ADITYA	PENATA	
6.	Saji Hartono	Penata	
7.	Lilis S	Penda	
8.	Aan Ahmad Shatiki	Penda	
9.			
10.			
11.			
12.			
13.			
14.			
15.			
16.			
17.			
18.			
19.			
20.			

Jakarta, September 2023
PAUR SUBBAGSUMDA

HENDRA WIDIYANA, S.S.
PEMBINA NIP. 197603292011011002

MARKAS BESAR
KEPOLISIAN NEGARA REPUBLIK INDONESIA
PUSAT SEJARAH

NOTA DINAS

Nomor : B/ND-145/IX/KEP./2023/Pusjarah

Kepada : Yth. Personel Tim Efektif Proyek Perubahan.

Dari : Kapusjarah Polri

Perihal : undangan rapat

1. Rujukan

- a. Peraturan Kepala Kepolisian Negara Republik Indonesia Nomor 6 Tahun 2017 tentang Susunan Organisasi dan Tata Kerja Satuan Organisasi pada Tingkat Markas Besar Kepolisian Negara Republik Indonesia Sebagaimana telah Diubah dengan Peraturan Kepolisian Negara Republik Indonesia Nomor 5 Tahun 2019 tentang Perubahan atas Peraturan Kepala Kepolisian Negara Republik Indonesia Nomor 6 Tahun 2017 tentang Susunan Organisasi dan Tata Kerja Satuan Organisasi pada Tingkat Markas Besar Kepolisian Negara Republik Indonesia;
- b. Surat Perintah Kepala Pusat Sejarah Nomor: Sprin/795/IX/HUK.6.5./2023 tanggal 19 September 2023 perihal penunjukan Tim Efektif Proyek Perubahan pembuatan Sistem informasi pelayanan publik Pusjarah Polri berbasis digital yang terintegrasi;

2. Sehubungan dengan rujukan tersebut di atas, bersama ini disampaikan kepada Personel Pusjarah Polri yang terlibat sebagai anggota Tim Efektif Proyek Perubahan pembuatan Sistem informasi pelayanan publik Pusjarah Polri berbasis digital yang terintegrasi, untuk menghadiri:

- a. Hari/tanggal : Senin/2 Oktober 2023
- b. Waktu : 09.00 WIB s.d. Selesai;
- c. Tempat : Rupert Lt. 3 Museum Polri;
- d. Pimpinan : Sespusjarah Polri/yang mewakili.

3. Berkaitan dengan butir nomor 2 (dua) diatas, dimohon untuk hadir tepat pada waktunya.

4. Demikian untuk menjadi maklum.

Jakarta, 27 September 2023

a.n. KEPALA PUSAT SEJARAH POLRI
SES



V. BAGAS UJI NUGROHO, S.I.K.
KOMISARIS BESAR POLISI NRP. 68010485

Tembusan:

- Kapusjarah Polri.

ABSENSI KEGIATAN RAPAT TIM EFEKTIF PROYEK PERUBAHAN
PEMBUATAN DESAIN APLIKASI SIMPUS POLRI

Hari/tgl : sen 2 okt 2023

NO.	NAMA	PANGKAT/NRP/NIP/	TANDA TANGAN
1	2	3	4
1.	V. BAGAS yji Kiprah-		
2.	HENDRA WIDIYANA	Pembina	
3.	Martina	Penata	
4.	Ina Uciara	Penata	
5.	Anton Wipowo	Penda	
6.	Camelia Chasanah	Iken	
7.	Le Ansoni	Penata I	
8.	San Ahmad S	Penda	
9.	Wijaya Lubo Purbano	Penata I	
10.	Suyi Hartini	Penata	
11.	NURLAILA	PENATA	
12.	Ari. Sfaniora	Penata I	
13.	Nisak Saei W	Pengatur I	
14.	Inchi Mumpuni	APDA	
15.	Ratu Indah	BRPKA	
16.	Annisa	BRPTU	
17.	Nurbaiti .C.		
18.	Mia Apriyanti		
19.	Lius Sulistyowati	Penda	
20.	PIPIE	Pengatur	

Jakarta, 2023

PAUR SUBBAGSUMDA

HENDRA WIDIYANA, S.S.
PEMBINA NIP. 197603292011011002



MARKAS BESAR
KEPOLISIAN NEGARA REPUBLIK INDONESIA
PUSAT SEJARAH

Jalan Trunojoyo 3, Kebayoran Baru, Jakarta 12110

Jakarta, 19 September 2023

Nomor : B/258/IX/KEP./2023/Pusjarah
Klasifikasi: BIASA
Lampiran : satu lembar
Perihal : undangan rapat.

Kepada

Yth. PARA PERSONEL
SESUAI DAFTAR TERLAMPIR

di

Jakarta

1. Rujukan:

- a. Peraturan Kepala Kepolisian Negara Republik Indonesia Nomor 6 Tahun 2017 tentang Susunan Organisasi dan Tata Kerja Satuan Organisasi pada Tingkat Markas Besar Kepolisian Negara Republik Indonesia Sebagaimana telah Diubah dengan Peraturan Kepolisian Negara Republik Indonesia Nomor 5 Tahun 2019 tentang Perubahan atas Peraturan Kepala Kepolisian Negara Republik Indonesia Nomor 6 Tahun 2017 tentang Susunan Organisasi dan Tata Kerja Satuan Organisasi pada Tingkat Markas Besar Kepolisian Negara Republik Indonesia;
- b. Surat Perintah Kepala Pusat Sejarah Nomor: Sprin/795/IX/HUK.6.5./2023 tanggal 19 September 2023 perihal penunjukan Tim Efektif Proyek Perubahan pembuatan Sistem informasi pelayanan publik Pusjarah Polri berbasis digital yang terintegrasi.

2. Sehubungan dengan rujukan tersebut di atas, bersama ini dimohon dengan hormat kepada personel Pusjarah Polri sesuai daftar terlampir berkenan untuk menghadiri acara rapat Tim Efektif Proyek Perubahan pembuatan Sistem informasi pelayanan publik Pusjarah Polri berbasis digital yang terintegrasi yang akan dilaksanakan pada:

- a. Hari/tanggal : Rabu/20 September 2023;
- b. Jam : 10.00 WIB. s.d. Selesai;
- c. Acara : Rapat Tim Efektif;
- d. Tempat : Rupert Lt. 3 Musem Polri;
- e. Pimpinan : Sespusjarah Polri/ yang mewakili;

3. Demikian untuk menjadi maklum.

KEPALA PUSAT SEJARAH POLRI

HARI NUGROHO, S.I.K.

BRIGADIR JENDERAL POLISI



MARKAS BESAR
KEPOLISIAN NEGARA REPUBLIK INDONESIA
PUSAT SEJARAH

LAMPIRAN SURAT KAPUSJARAH
NOMOR : B/ /IX/KEP/2023/PUSJARAH
TANGGAL: 12 SEPTEMBER 2023

DAFTAR PERSONEL PUSJARAH POLRI YANG DIUNDANG RAPAT







1. SESPUSJARAH POLRI;
2. KASUBBAGREN SETPUSJARAH POLRI
3. KASUBBIDYANDU BIDSEUM;
4. KASUBBIDTAPUS BIDPUSTAKA;
5. KAURTU;
6. PARA PAUR BID;
7. PARA PAMIN BIDPUSTAKA;
8. STAF SUBBAGSUMDA SETPUSJARAH POLRI.

KEPALA PUSAT SEJARAH POLRI

HARI NUGROHO, S.I.K.
BRIGADIR JENDERAL POLISI

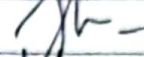
ABSENSI KEGIATAN RAPAT TIM EFEKTIF PROYEK PERUBAHAN
PEMBUATAN APLIKASI SIMPUS POLRI

Hari/tgl : Rabu, 20 September 2023

NO.	NAMA	PANGKAT/NRP/NIP/	TANDA TANGAN
1	2	3	4
1.	V. BAGAS UJI NUROHO.	ICBP	
2.	MCHLATHAD ALI ZAKR	XFBP	
3.	OCTAVIUS JT	AKUP	
4.	HENDRA WIDIYANA	PemSMA	
5.	ADITYA	PENATA	
6.	SOJI HARTINI	Penata	
7.	LILIS S	Penda	
8.	Aan Ahmad Shatiki	Penda	
9.			
10.			
11.			
12.			
13.			
14.			
15.			
16.			
17.			
18.			
19.			
20.			

Jakarta, September 2023
PAUR SUBBAGSUMDA

HENDRA WIDIYANA, S.S.
PEMBINA NIP. 197603292011011002

MARKAS BESAR
KEPOLISIAN NEGARA REPUBLIK INDONESIA
PUSAT SEJARAH

NOTA DINAS

Nomor : B/ND-145/IX/KEP./2023/Pusjarah

Kepada : Yth. Personel Tim Efektif Proyek Perubahan.

Dari : Kapusjarah Polri

Perihal : undangan rapat

1. Rujukan

- a. Peraturan Kepala Kepolisian Negara Republik Indonesia Nomor 6 Tahun 2017 tentang Susunan Organisasi dan Tata Kerja Satuan Organisasi pada Tingkat Markas Besar Kepolisian Negara Republik Indonesia Sebagaimana telah Diubah dengan Peraturan Kepolisian Negara Republik Indonesia Nomor 5 Tahun 2019 tentang Perubahan atas Peraturan Kepala Kepolisian Negara Republik Indonesia Nomor 6 Tahun 2017 tentang Susunan Organisasi dan Tata Kerja Satuan Organisasi pada Tingkat Markas Besar Kepolisian Negara Republik Indonesia;
- b. Surat Perintah Kepala Pusat Sejarah Nomor: Sprin/795/IX/HUK.6.5./2023 tanggal 19 September 2023 perihal penunjukan Tim Efektif Proyek Perubahan pembuatan Sistem informasi pelayanan publik Pusjarah Polri berbasis digital yang terintegrasi;

2. Sehubungan dengan rujukan tersebut di atas, bersama ini disampaikan kepada Personel Pusjarah Polri yang terlibat sebagai anggota Tim Efektif Proyek Perubahan pembuatan Sistem informasi pelayanan publik Pusjarah Polri berbasis digital yang terintegrasi, untuk menghadiri:

- a. Hari/tanggal : Senin/2 Oktober 2023
- b. Waktu : 09.00 WIB s.d. Selesai;
- c. Tempat : Rupert Lt. 3 Museum Polri;
- d. Pimpinan : Sespusjarah Polri/yang mewakili.

3. Berkaitan dengan butir nomor 2 (dua) diatas, dimohon untuk hadir tepat pada waktunya.

4. Demikian untuk menjadi maklum.

Jakarta, 27 September 2023

a.n. KEPALA PUSAT SEJARAH POLRI
SES



V. BAGAS UJI NUGROHO, S.I.K.
KOMISARIS BESAR POLISI NRP. 68010485

Tembusan:

- Kapusjarah Polri.

ABSENSI KEGIATAN RAPAT TIM EFEKTIF PROYEK PERUBAHAN
PEMBUATAN DESAIN APLIKASI SIMPUS POLRI

Hari/tgl : sen 2 okt 2023

NO.	NAMA	PANGKAT/NRP/NIP/	TANDA TANGAN
1	2	3	4
1.	V. BAGAS yji Kiprah-		
2.	HENDRA WIDIYANA	PEMBAWA	
3.	Martina	Penata	
4.	Ina Uciara	Penata	
5.	Anton Wipowo	Penda	
6.	Camelia Chasandra	Pen	
7.	Leandra	Penata I	
8.	San Ahmad S	Penda	
9.	Wijaya Lubis Purbani	Penata I	
10.	Suyi Hartini	Penata	
11.	NURLAILA	Penata	
12.	Ari. Sfaniora	Penata I	
13.	Nisak Saei W	Pengatur I	
14.	Inchi Mumpuni	APDA	
15.	Ratu Indah	BRPKA	
16.	Annisa	BRPTU	
17.	Nurbaiti .C.		
18.	Mia Apriyanti		
19.	Lius Sulistyowati	Penda	
20.	PIPIE	Pengatur	

Jakarta, 2023

PAUR SUBBAGSUMDA

HENDRA WIDIYANA, S.S.
PEMBINA NIP. 197603292011011002



MARKAS BESAR
KEPOLISIAN NEGARA REPUBLIK INDONESIA
PUSAT SEJARAH
Jalan Trunojoyo 3, Kebayoran Baru, Jakarta 12110

Jakarta, 21 November 2023

Nomor : B/44/XI/KEP./2021/Pusjarah
Klasifikasi: BIASA
Lampiran : -
Perihal : undangan sosialisasi.

Kepada
Yth. PERSONEL PUSJARAH
POLRI
di
Jakarta







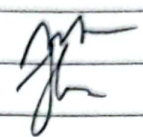
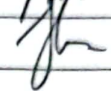
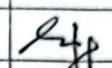

1. Rujukan:
 - a. Peraturan Kepala Kepolisian Negara Republik Indonesia Nomor 6 Tahun 2017 tentang Susunan Organisasi dan Tata Kerja Satuan Organisasi pada Tingkat Markas Besar Kepolisian Negara Republik Indonesia Sebagaimana telah Diubah dengan Peraturan Kepolisian Negara Republik Indonesia Nomor 5 Tahun 2019 tentang Perubahan atas Peraturan Kepala Kepolisian Negara Republik Indonesia Nomor 6 Tahun 2017 tentang Susunan Organisasi dan Tata Kerja Satuan Organisasi pada Tingkat Markas Besar Kepolisian Negara Republik Indonesia;
 - b. Surat Perintah Kepala Pusat Sejarah Nomor: Sprin/795/IX/HUK.6.5./2023 tanggal 19 September 2023 perihal penunjukan Tim Efektif Proyek Perubahan pembuatan Sistem informasi pelayanan publik Pusjarah Polri berbasis digital yang terintegrasi.
2. Sehubungan dengan rujukan tersebut di atas, bersama ini dimohon dengan hormat kepada personel Pusjarah Polri berkenan untuk menghadiri kegiatan:
 - a. Hari/tanggal : Rabu/22 November 2023;
 - b. Jam : 09.00 WIB. s.d. Selesai;
 - c. Acara : Sosialisasi Aplikasi Simpus;
 - d. Tempat : Ruang Seminar Lt. 3 Musem Polri;
 - e. Pimpinan : Sesusjarah Polri/yang mewakili;
3. Demikian untuk menjadi maklum.

KEPALA PUSAT SEJARAH POLRI

HARI NUGROHO., S.I.K.
BRIGADIR JENDERAL POLISI

ABSENSI KEGIATAN SOSIALISASI
APLIKASI SIMPUS POLRI

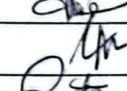
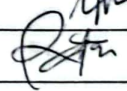
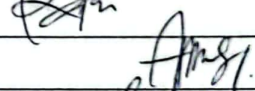
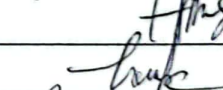
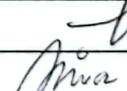
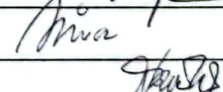
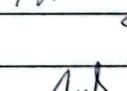
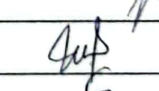
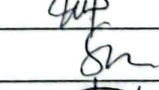
Hari/tgl : RABU, 22 NOV 2023

NO.	NAMA	PANGKAT/NRP/NIP/	TANDA TANGAN
1	2	3	4
1.			
2.			
3.	MUCHAMMAD NIZAM	AKHIP	
4.	HENDRA WIDIYANA, S.F.	PEM BINA	
5.	Anton Wibowo	Penda	
6.	Camelia Chasandra	IPRA	
7.	KARISDI	Penata	
8.	Aan Ahmad S	Penda	
9.	Wijaya Indro Prabhuwa	Penata I	
10.	Suzi Hartuni	Penata	
11.	NUR CAIKA	PENATA	
12.	Ari Isfandiana	Penata I	
13.	Nisah Sari W	Pengatur I	
14.	Indri Mumpuni	ALPDA	
15.	Patu Indah	BRIPKA	
16.	Annisa	BRIPU	
17.	NURBAITI CHAIRUNISA	BRIPU	
18.	MIA APRIYANTI	BRIPU	
19.	PUTRI PAHMA WATI	BRIPDA	
20.	CYNDI NOVIA PAMADIANI	BRIPDA	
21.	SEPTIA EKY W.	BRIPDA	
22.	Farah Septiana . S.	BRIPDA	
23.	Lilis Sulistyawah	Penda	
24.	Ina Vesara	Penata	
25.	Marlina	Penata	
26.	Pipit	Pengatur	
27.	Magudien	Pengatur I	



MARKAS BESAR
KEPOLISIAN NEGARA REPUBLIK INDONESIA
PUSAT SEJARAH
Jalan Trunojoyo 3, Kebayoran Baru, Jakarta 12110

Jakarta, 4 November 2023

Nomor : B/ 900 /XI/KEP./2023/Pusjarah
Klasifikasi: BIASA
Lampiran : satu lembar
Perihal : undangan Pokja draft Perkapus.

Kepada

Yth. PARA PERSONEL
SESUAI DAFTAR TERLAMPIR

di

Jakarta

1. Rujukan:

- a. Peraturan Kepala Kepolisian Negara Republik Indonesia Nomor 6 Tahun 2017 tentang Susunan Organisasi dan Tata Kerja Satuan Organisasi pada Tingkat Markas Besar Kepolisian Negara Republik Indonesia Sebagaimana telah Diubah dengan Peraturan Kepolisian Negara Republik Indonesia Nomor 5 Tahun 2019 tentang Perubahan atas Peraturan Kepala Kepolisian Negara Republik Indonesia Nomor 6 Tahun 2017 tentang Susunan Organisasi dan Tata Kerja Satuan Organisasi pada Tingkat Markas Besar Kepolisian Negara Republik Indonesia;
- b. Surat Perintah Kepala Pusat Sejarah Nomor: Sprin/795/IX/HUK.6.5./2023 tanggal 19 September 2023 perihal penunjukan Tim Efektif Proyek Perubahan pembuatan Sistem informasi pelayanan publik Pusjarah Polri berbasis digital yang terintegrasi.

2. Sehubungan dengan rujukan tersebut di atas, bersama ini dimohon dengan hormat kepada personel Pusjarah Polri sesuai daftar terlampir berkenan untuk menghadiri acara rapat Tim Pokja Pembuatan draft Perkapus tentang Sistem informasi pelayanan publik Pusjarah Polri berbasis digital yang terintegrasi yang akan dilaksanakan pada:

- a. Hari/tanggal : Selasa s.d. Kamis/7 s.d. 9 November 2023;
- b. Jam : 10.00 WIB. s.d. Selesai;
- c. Acara : pembahasan draft Perkapus
- d. Tempat : Hotel Kristal Jl. Terogong Raya, Jakarta Selatan;
- e. Pimpinan : Sespusjarah Polri/ yang mewakili;









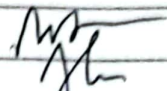
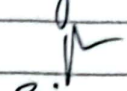

3. Demikian untuk menjadi maklum.

KEPALA PUSAT SEJARAH POLRI

HARI NUGROHO., S.I.K.
BRIGADIR JENDERAL POLISI

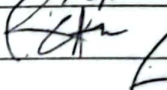
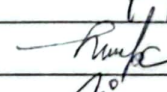
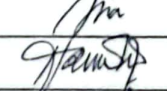
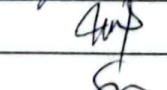
ABSENSI KEGIATAN RAPAT TIM EFEKTIF PROYEK PERUBAHAN
PEMBUATAN DRAF KEPUTUSAN KAPUSJARAH TENTANG SOP
APLIKASI SIMPUS POLRI

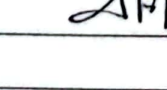
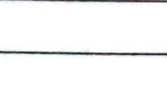
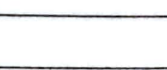
Hari/tgl : KAMIS, 7 - 9 NOV 2023

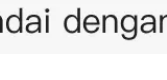
NO.	NAMA	PANGKAT/NRP/NIP/	TANDA TANGAN
1	2	3	4
1.			
2.			
3.	Muchamad KIRAN	Aksep	
4.	HENDRA WIDIYANA	PEMBINA	
5.	Anton Wilowo	Penda	
6.	Camelia Chasand	Pen	
7.	KARZIDI	Penata I	
8.	Aan Ahmad S	Penda	
9.	Wijaya Indar Prabhawo	Penata I	
10.	Suyi Hartini	Penata	
11.	NURCAICA	Penata	
12.	Ari Isfandiana	Penata I	
13.	Muzak Saifi W	Pengatur I	
14.	Indi Mumpuni	AIPDA	
15.	Katu Indah	BRIPKA	
16.	Annisa	BRIPDU	
17.	Nurbaiti Chairunnisa	BRIPDU	
18.	MIA APRIYANTI	BRIPDU	
19.	PUTRI RAHMA WATI	BRIPDA	
20.	CYNDI NOVIA R	BRIPDA	
21.	SEPTIA ERY. W	BRIPDA	
22.	Farah Septiana. S.	BRIPDA	
23.	Uls Sulistyowati	Penda	
24.	Ina Ucara	Penata	
25.	Marlina	Penata	
26.	Pepik	Pengatur	
27.	Mayudin	Pengatur I	

SURAT PERNYATAAN DUKUNGAN STAKEHOLDER

Saya yang bertandatangan dibawah ini:

Nama : HARI NUGROHO, S.I.K.
Pangkat : BRIGADIR JENDERAL POLISI
Nrp. : -
Jabatan : KAPUSJARAH
Kesatuan : PUSJARAH POLRI

Dengan ini menyatakan bahwa saya selaku Kepala Satuan Kerja dari peserta Diklat PKN II Polri Angkatan XXVIII Tahun Anggaran 2023, yaitu :

Nama : HENDRA WIDIYANA, S.S.
Pangkat : PEMBINA
NIP : 197603292011011002
Jabatan : PAUR SUBBAGSUMDA SETPUSJARAH
Kesatuan : PUSJARAH POLRI

Dengan ini memberikan dukungan kepada peserta Diklat PKN II Polri Tahun Anggaran 2023 untuk mengimplementasikan aksi perubahan dengan judul Strategi Peningkatan Pelayanan Publik Pusjarah Polri Melalui Aplikasi Berbasis Digital Guna mewujudkan Polri Presisi.

Demikian surat pernyataan ini saya buat dengan sebenar-benarnya untuk digunakan sebagaimana mestinya.

Jakarta, September 2023

KAPUSJARAH POLRI



HARI NUGROHO, S.I.K.
BRIGADIR JENDERAL POLISI

SURAT PERNYATAAN DUKUNGAN STAKEHOLDER

Saya yang bertandatangan dibawah ini:

Nama : HENDRI BUDIMAN, S.I.K., S.H., M.H.
Pangkat : KOMISARIS BESAR POLISI
Nrp. : 74030648
Jabatan : KABID PUSTAKA
Kesatuan : PUSJARAH POLRI

Dengan ini menyatakan bahwa saya selaku Stakeholder Internal dari peserta Diklat PKN II Polri Angkatan XXVIII Tahun Anggaran 2023, yaitu :

Nama : HENDRA WIDIYANA, S.S.
Pangkat : PEMBINA
NIP : 197603292011011002
Jabatan : PAUR SUBBAGSUMDA SETPUSJARAH
Kesatuan : PUSJARAH POLRI

Dengan ini memberikan dukungan kepada peserta Diklat PKN II Polri Tahun Anggaran 2023 untuk mengimplementasikan aksi perubahan dengan judul Strategi Peningkatan Pelayanan Publik Pusjarah Polri Melalui Aplikasi Berbasis Digital Guna mewujudkan Polri Presisi.

Demikian surat pernyataan ini saya buat dengan sebenar-benarnya untuk digunakan sebagaimana mestinya.

Jakarta, September 2023

KABID PUSTAKA PUSJARAH POLRI



HENDRI BUDIMAN, S.H., S.I.K., M.H.
KOMISARIS BESAR POLISI NRP. 74030648

SURAT PERNYATAAN DUKUNGAN STAKEHOLDER

Saya yang bertandatangan dibawah ini:

Nama : EDI PURNOMO, S.H., S.I.K., M.M.
Pangkat : KOMISARIS BESAR POLISI
Nrp. : 78030910
Jabatan : KABID MUSEUM
Kesatuan : PUSJARAH POLRI

Dengan ini menyatakan bahwa saya selaku Stakeholder Internal dari peserta Diklat PKN II Polri Angkatan XXVIII Tahun Anggaran 2023, yaitu :

Nama : HENDRA WIDIYANA, S.S.
Pangkat : PEMBINA
NIP : 197603292011011002
Jabatan : PAUR SUBBAGSUMDA SETPUSJARAH
Kesatuan : PUSJARAH POLRI

Dengan ini memberikan dukungan kepada peserta Diklat PKN II Polri Tahun Anggaran 2023 untuk mengimplementasikan aksi perubahan dengan judul Strategi Peningkatan Pelayanan Publik Pusjarah Polri Melalui Aplikasi Berbasis Digital Guna mewujudkan Polri Presisi.

Demikian surat pernyataan ini saya buat dengan sebenar-benarnya untuk digunakan sebagaimana mestinya.

Jakarta, September 2023
KABID MUSEUM PUSJARAH POLRI



EDI PURNOMO, S.H., S.I.K., M.M.
KOMISARIS BESAR POLISI NRP. 78030910

MARKAS BESAR
KEPOLISIAN NEGARA REPUBLIK INDONESIA
PUSAT SEJARAH



**BERITA ACARA
SERAH TERIMA PROYEK PERUBAHAN**

Pada hari ini Jum'at tanggal dua puluh empat bulan November tahun dua ribu dua puluh tiga yang bertandatangan dibawah ini:

1. Nama : HENDRA WIDIYANA, S.S.
Pangkat/NIP : PEMBINA/197603292011011002
Jabatan : PAUR SUBBAGSUMDA PUSJARAH POLRI
Selanjutnya disebut PIHAK KESATU
2. Nama : HARI NUGROHO, S.I.K.
Pangkat/NRP : BRIGADIR JENDERAL POLISI
Jabatan : KAPUSJARAH POLRI
Selanjutnya disebut PIHAK KEDUA

PIHAK KESATU selaku anggota PIHAK KEDUA, yang sedang melaksanakan penugasan pembelajaran PKN II LAN di Pusdikmin Lemdiklat Polri angkatan 28 sekaligus Project Leader Implementasi proyek perubahan "Strategi Peningkatan Pelayanan Publik Pusjarah Polri Melalui Integrasi Aplikasi Berbasis Digital (Sistem Informasi Pelayanan Pusjarah Polri/ Simpus Polri) Guna Mewujudkan Polri Presisi". Yang telah dilaksanakan dari tanggal 16 September s.d. 25 November 2023

PIHAK KESATU telah menyerahkan hasil Proyek Perubahan berupa Dokumen (Hardcopy), Kepada PIHAK KEDUA berupa:

- a. Panduan Aplikasi Sistem Informasi Pelayanan Publik Pusjarah Polri;
- b. Laporan Implementasi Strategi Peningkatan Pelayanan Publik Pusjarah Polri Melalui Integrasi Aplikasi Berbasis Digital (Sistem Informasi Pelayanan Pusjarah Polri/Simpus Polri) Guna Mewujudkan Polri Presisi.

Demikian Berita acara ini dibuat dengan sebenar-benarnya, kemudian ditutup dan ditandatangani di Jakarta hari, tanggal, bulan dan tahun tersebut diatas.

Yang menerima
PIHAK KEDUA

HARI NUGROHO, S.I.K.
BRIGADIR JENDERAL POLISI

Yang menyerahkan
PIHAK KESATU

HENDRA WIDIYANA, S.S.
PEMBINA NIP. 197603292011011002

**MARKAS BESAR
KEPOLISIAN NEGARA REPUBLIK INDONESIA
PUSAT SEJARAH**

KOMITMEN MELANJUTKAN PROYEK PERUBAHAN

Kami yang bertanda tangan di bawah ini :

1. Nama : Hendra Widiyana, S.S
Pangkat : Pembina
NRP/NIP : 197603292011011002
Jabatan : Paur Subbagsumda Setpusjarah Polri
2. Nama : V. Bagas Uji Nugroho, S.I.K.
Pangkat : Komisariss Besar Polisi
NRP : 68010485
Jabatan : Sespusjarah Polri
3. Nama : Hari Nugroho, S.I.K.
Pangkat : Brigadir Jenderal Polisi
NRP/NIP : -
Jabatan : Kapusjarah Polri

Berkomitmen untuk melanjutkan Proyek Perubahan yang berjudul "Strategi Peningkatan Pelayanan Publik Pusjarah Polri Melalui Aplikasi Berbasis Digital Guna mewujudkan Polri Presisi". Yang dirumuskan kemudian setelah peserta menyelesaikan Pendidikan PKN Tk II LAN.

Jakarta, November 2023

Peserta

HENDRA WIDIYANA, S.S.
PEMBINA NIP. 197603292011011002

Mentor



V. BAGAS UJI NUGROHO, S.I.K.
KOMBES POL NRP. 68010485

Pejabat Pembina Kepegawaian



HARI NUGROHO, S.I.K.
BRIGADIR JENDERAL POLISI

SURAT PERNYATAAN DUKUNGAN STAKEHOLDER

Saya yang bertandatangan dibawah ini:

Nama : HARI NUGROHO, S.I.K.
Pangkat : BRIGADIR JENDERAL POLISI
Nrp. : -
Jabatan : KAPUSJARAH
Kesatuan : PUSJARAH POLRI

Dengan ini menyatakan bahwa saya selaku Kepala Satuan Kerja dari peserta Diklat PKN II Polri Angkatan XXVIII Tahun Anggaran 2023, yaitu :

Nama : HENDRA WIDIYANA, S.S.
Pangkat : PEMBINA
NIP : 197603292011011002
Jabatan : PAUR SUBBAGSUMDA SETPUSJARAH
Kesatuan : PUSJARAH POLRI

Dengan ini memberikan dukungan kepada peserta Diklat PKN II Polri Tahun Anggaran 2023 untuk mengimplementasikan aksi perubahan dengan judul Strategi Peningkatan Pelayanan Publik Pusjarah Polri Melalui Aplikasi Berbasis Digital Guna mewujudkan Polri Presisi.

Demikian surat pernyataan ini saya buat dengan sebenar-benarnya untuk digunakan sebagaimana mestinya.

Jakarta, September 2023

KAPUSJARAH POLRI

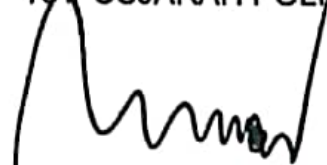

HARI NUGROHO, S.I.K.
BRIGADIR JENDERAL POLISI